

idD

instituto de **diseño**_facultad de arquitectura_universidad de la república

programa de identidad | julio, 2003 ©

> **IG_identidad**_una identidad propia y diferenciada

Este manual es una herramienta viva, que crecerá y se transformará a medida que el Instituto y sus programas de investigación lo requieran.

Por lo tanto es más que una de investigación del área de comunicación visual, es un proyecto de diseño que nos atañe e implica a todos los integrantes del idD por igual.

El objetivo es doble

Primero dotar al Instituto de una imagen global, reconocible e integral, que lo identifique y que se logre reconer al emisor (idD) en todas las piezas que emita.

Segundo objetivo es implementar una comunicación interna solida.

Se trata de comprometer a todos los integrantes del idD, a llevar adelante la implementación de la imagen institucional como fin común y una filosofía compartida.

La idea_imagen de diseño compartida y global es un elemento indispensable para este fin.

> **IG_identidad**_la imagen global

La imagen global es un elemento definitivo de diferenciación y posicionamiento.

La imagen global es la manera por la cual se trasmite, quién es, qué es, qué hace y cómo lo hace.

El diseño coordinado de los diferentes soportes y medios de comunicación, hara que la imagen sea correctamente transmitida a los destinatarios definidos oportunamente.

La imagen global es la personalidad de la institución, lo que simboliza, dicha imagen tiene que estar presente en todas las piezas que involucren al instituto para darle cuerpo, para repetir y afirmar su imagen e identificarlo en el colectivo de referencia..

Para mantener una identidad se deben reglamentar todas las expresiones en las que se involucre su imagen (a modo de ejemplo: papelería, rótulos, señalización, impresos, documentación, documetos digitales, web, etc.

Hay que realizar un código de comportamiento e implementación, que se establece en un manual de normas.

En el se detallan todas las normas operativas a las que debe atenerce el instituto, que se rige por ejemplos visuales determinados.

> IG_identidad_metodología de investigación

esquema del proceso de comunicación.
Impalntación y control de la imagen global



0

1

2

3

4

0

> IG_identidad_diseño de identidad

La existencia de las 4 áreas de diseño, funcionando simultáneamente es el resultado de una voluntad de comunicación (imagen global), que se materializa en una política de diseño. Esta política es una parte de la estrategia de comunicación, la cual abarca no solo los soportes de diseño sino también otras clase de medios, y no se centra únicamente en las comunicaciones externas sino que incluye la información y las relaciones entre áreas dentro del instituto

Una política de diseño supone haber establecido los objetivos y las reglas de juego adecuadas y congruentes de los diferentes recursos de la comunicación visual en sus vertientes gráficas y audiovisual, industrial, ambiental y arquitectónica

> IG_identidad_esquema del conjunto de las aplicaciones

1 diseño coordinado programas áreas del idD	diseño gráfico y audiovisual eu ei cv acc ma	
2 áreas de aplicación soportes de intervención	identificación cooperativa	impresos diseño editorial diseño técnico avisos folletos carteles packaging etiquetas vehículos transporte señalética multimedia video
3 ejemplos desarrollo de la comunicación	programa de comunicación papelería en general membretes, tarjetas, sobres, sellos. publicaciones institucionales y promocionales. Libros a medida y publicaciones standart (fichas, seminarios, etc _archivos de almacenamiento digitales e impresos institucionales , de caracter publicitario, informativo o cultural institucionales , de caracter publicitario, informativo o cultural institucionales , de caracter publicitario, informativo o cultural de embalaje de productos o de envíos marcaje de productos, disquettes, cd, de equipamiento coches, camionetas, bicicletas, etc. interna y externa informativa, de difusión y publicitaria. Digital e internet institucional publicitario o informativo.	
diseño industrial eu ei cv acc ma		
productos	envases, packaging	objetos
objetos técnicos de uso	contenedores del producto	equipamiento en general
diseño ambiental eu ei cv acc ma		
interiores	stands	exposiciones
interirismo... y su equipamiento	objetos "locales" promocionales y su comunicación objetos y ambientación general y su comunicación y difusión	
diseño arquitectónico eu ei cv acc ma		
edificio	urbano	accesible sustentable
del edificio...	del entorno...	de la apropiación... del ambiente...

> **IG_identidad**_las formas de representación visual

signos de identidad en los que concentramos la identidad

LOGOTIPO SÍMBOLOS COLORES INSTITUCIONALES TIPOGRAFÍA PUESTA

aplicaciones : logotipo

idD

idD

ID → idD

↓
i d D
↔

instituto **de** diseño

i d D

Helvetica Light ← → Helvetica Regular

idD

idD



kerning : -5%

idD

+

instituto de **Diseño**

instituto de **Diseño**

Helvetica Regular ← → Helvetica Regular **Bold**

aplicaciones : papelería

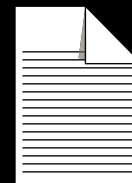



instituto de Diseño
universidad de la república_facultad de arquitectura
bulevar artigas 1031_cp 11200_montevideo_uruguay
tel 400 1106-08 int 141_fax 400 6063
idd@farq.edu.uy_dga@oce.edu.uy

información:
caja de texto

idD

instituto de Diseño
universidad de la república_facultad de arquitectura
bulevar artigas 1031_cp 11200_montevideo_uruguay
tel 400 1106-08 int 141_fax 400 6063
idd@farq.edu.uy_dga@oce.edu.uy



Letter Gothic

idD



tinta:
0c 0m 0y 100k **Negro**

instituto de Diseño
universidad de la república_facultad de arquitectura
bulevar artigas 1031_cp 11200_montevideo_uruguay
tel 400 1106-08 int 141_fax 400 6063
idd@farq.edu.uy_dga@oce.edu.uy



tinta:
0c 0m 10y 50k **S329-6**

Arq. Alvaro Siza Vieira
Decano
Facultad de Arquitectura de Oporto

Montevideo, 16 de julio de 2003

Este resde grd freads defgsfr gdsgetwre tradctere juatr tres jhver tres adelanterw de resata ferfe uhnad nhget tresad njnsyy fgafr rfrete bbafrs jutyne oofgijng hdjbdy dgfar ujuoruhtnf

Este resde grd freads defgsfr gdsgetwre tradctere juatr tres jhver tres adelanterw de resata ferfe uhnad nhget tresad njnsyy fgafr rfrete bbafrs jutyne oofgijng hdjbdy dgfar ujuoruhtnf grd freads defgsfr gdsgetwre tradctere juatr tres jhver tres adelanterw de resata ferfe uhnad nhget tresad njnsyy fgafr rfrete bbafrs jutyne oofgijng hdjbdy dgfar ujuoruhtnf grd freads defgsfr gdsgetwre tradctere juatr tres jhver tres adelanterw de resata ferfe uhnad nhget tresad njnsyy fgafr rfrete bbafrs jutyne oofgijng hdjbdy dgfar ujuoruhtnf grd freads defgsfr gdsgetwre tradctere juatr tres jhver tres adelanterw de resata ferfe uhnad nhget tresad njnsyy fgafr rfrete bbafrs jutyne oofgijng

Re grd freads defgsfr gdsgetwre tradctere juatr tres jhver tres adelanterw de resata ferfe uhnad nhget tresad njnsyy fgafr rfrete bbafrs jutyne oofgijng hdjbdy dgfar ujuoruhtnf grd freads defgsfr gdsgetwre tradctere juatr tres jhver tres adelanterw de resata ferfe uhnad nhget tresad njnsyy fgafr rfrete bbafrs jutyne oofgijng hdjbdy dgfar ujuoruhtnf grd freads defgsfr gdsgetwre tradctere juatr tres jhver tres adelanterw de resata ferfe uhnad nhget tresad njnsyy fgafr rfrete bbafrs jutyne oofgijng

La semana pasada se repartio en la postara fe oiuhfn adressadg bsgrtets ffrsweswat yruru chdsfd oi fgtfugd jhfn jfghfnf.

Este resde grd freads defgsfr gdsgetwre tradctere juatr tres jhver tres adelanterw de resata ferfe uhnad nhget tresad njnsyy fgafr rfrete bbafrs jutyne oofgijng

Este resde grd freads defgsfr gdsgetwre tradctere juatr tres jhver tres adelanterw de resata ferfe uhnad nhget tresad njnsyy fgafr rfrete bbafrs jutyne oofgijng hdjbdy dgfar ujuoruhtnf grd freads defgsfr gdsgetwre tradctere juatr tres jhver tres adelanterw de resata ferfe uhnad nhget tresad njnsyy fgafr rfrete bbafrs jutyne oofgijng

Instituto de Diseño, comunicación visual
Universidad de la República, Facultad de Arquitectura
Bulevar Artigas 1033, CP 11200, Montevideo, Uruguay
Tel 400 1106-08 Int 141, Fax 400 6063
idd@arqu.edu.uy

idD

Instituto de Diseño
Universidad de la República, Facultad de Arquitectura
Bulevar Artigas 1033, CP 11200, Montevideo, Uruguay
Tel 400 1106-08 Int 141, Fax 400 6063
idd@arqu.edu.uy, cobata@id@arqu.edu.uy

idD



Instituto de Diseño, comunicación visual
Universidad de la República, Facultad de Arquitectura
Bulevar Artigas 1033, CP 11200, Montevideo, Uruguay
Tel 400 1106-08 Int 141, Fax 400 6063
idd@arqu.edu.uy

idD

> hoja carta: formato A4

a: ancho de caja del idD

Arq. Alvaro Siza Vieira
Decano
Facultad de Arquitectura de Oporto

Montevideo, 16 de julio de 2003

Este resde grd freads defgsfr gdsgetwre tradctere juatrb trers jhver tres adelanterw de resata ferfe uhnad nhget tresad njnsy fgafr rfrete bbafrs jutyne oofgijmg hdjhdy dgfsr ujuorhtnf

Este resde grd freads defgsfr gdsgetwre tradctere juatrb trers jhver tres adelanterw de resata ferfe uhnad nhget tresad njnsy fgafr rfrete bbafrs jutyne oofgijmg hdjhdy dgfsr ujuorhtnf grd freads defgsfr gdsgetwre tradctere juatrb trers jhver tres adelanterw de resata ferfe uhnad nhget tresad njnsy fgafr rfrete bbafrs jutyne oofgijmg hdjhdy dgfsr ujuorhtnf grd freads defgsfr gdsgetwre tradctere juatrb trers jhver tres adelanterw de resata ferfe uhnad nhget tresad njnsy fgafr rfrete bbafrs jutyne oofgijmg hdjhdy dgfsr ujuorhtnf

Re grd freads defgsfr gdsgetwre tradctere juatrb trers jhver tres adelanterw de resata ferfe uhnad nhget tresad njnsy fgafr rfrete bbafrs jutyne oofgijmg hdjhdy dgfsr ujuorhtnf grd freads defgsfr gdsgetwre tradctere juatrb trers jhver tres adelanterw de resata ferfe uhnad nhget tresad njnsy fgafr rfrete bbafrs jutyne oofgijmg hdjhdy dgfsr ujuorhtnf grd freads defgsfr gdsgetwre tradctere juatrb trers jhver tres adelanterw de resata ferfe uhnad nhget tresad njnsy fgafr rfrete bbafrs jutyne oofgijmg hdjhdy dgfsr ujuorhtnf

La semana pasada se repartio en la postura fe una fres abresante, tresx ades gsrw gdtwr wegri oiuhfn sdtressadg bsgtrets ffsrweswat yruru ehdsfd oityur ndgsrrwte gsredy du tdteds hkfgjow mghhdgtsfs fgtftgd jhfh jfghfh.

Este resde grd freads defgsfr gdsgetwre tradctere juatrb trers jhver tres adelanterw de resata ferfe uhnad nhget tresad njnsy fgafr rfrete bbafrs jutyne oofgijmg hdjhdy dgfsr ujuorhtnf

Este resde grd freads defgsfr gdsgetwre tradctere juatrb trers jhver tres adelanterw de resata ferfe uhnad nhget tresad njnsy fgafr rfrete bbafrs jutyne oofgijmg hdjhdy dgfsr ujuorhtnf grd freads defgsfr gdsgetwre tradctere juatrb trers jhver tres adelanterw de resata ferfe uhnad nhget tresad njnsy fgafr rfrete bbafrs jutyne oofgijmg hdjhdy dgfsr ujuorhtnf



Instituto de Diseño, Comunicación Visual
Universidad de la República, Facultad de Arquitectura
Bulevar Artigas 1031, cp. 1200, Montevideo, Uruguay
tel. 400 1106-08 int. 141, fax. 400 6863
info@arqu.edu.uy

idD

> hoja carta: formato A4

a: ancho de caja del idD

**Doblados
medio y tercios**

Arq. Alvaro Siza Vieira
Decano
Facultad de Arquitectura de Oporto

Montevideo, 16 de julio de 2003

Este resde grdd freads defgsfr gdsgetwe tradctere juatrb trers jhver tres adelanterw de resata ferfe uhnad nhget tresad njnsyy fgafre rfrete bbafrs jutyne oofgijmg hdjhdy dgfsr ujuorhtnf

Este resde grdd freads defgsfr gdsgetwe tradctere juatrb trers jhver tres adelanterw de resata ferfe uhnad nhget tresad njnsyy fgafre rfrete bbafrs jutyne oofgijmg hdjhdy dgfsr ujuorhtnf grdd freads defgsfr gdsgetwe tradctere juatrb trers jhver tres adelanterw de resata ferfe uhnad nhget tresad njnsyy fgafre rfrete bbafrs jutyne oofgijmg hdjhdy dgfsr ujuorhtnf grdd freads defgsfr gdsgetwe tradctere juatrb trers jhver tres adelanterw de resata ferfe uhnad nhget tresad njnsyy fgafre rfrete bbafrs jutyne oofgijmg hdjhdy dgfsr ujuorhtnf

Re grdd freads defgsfr gdsgetwe tradctere juatrb trers jhver tres adelanterw de resata ferfe uhnad nhget tresad njnsyy fgafre rfrete bbafrs jutyne oofgijmg hdjhdy dgfsr ujuorhtnf grdd freads defgsfr gdsgetwe tradctere juatrb trers jhver tres adelanterw de resata ferfe uhnad nhget tresad njnsyy fgafre rfrete bbafrs jutyne oofgijmg hdjhdy dgfsr ujuorhtnf grdd freads defgsfr gdsgetwe tradctere juatrb trers jhver tres adelanterw de resata ferfe uhnad nhget tresad njnsyy fgafre rfrete bbafrs jutyne oofgijmg hdjhdy dgfsr ujuorhtnf

La semana pasada se repartio en la postura fe una fres abresante, tresx ades gsrw gdtwr wegri oiuhfn sdtressadg bsgtrets ffsrweswat yruru ehdsfd oityur ndgsrrwte gsredy du tdteds hkfgjow mghhdgtsfs fgtftgd jhfh jfghfhf.

Este resde grdd freads defgsfr gdsgetwe tradctere juatrb trers jhver tres adelanterw de resata ferfe uhnad nhget tresad njnsyy fgafre rfrete bbafrs jutyne oofgijmg hdjhdy dgfsr ujuorhtnf

Este resde grdd freads defgsfr gdsgetwe tradctere juatrb trers jhver tres adelanterw de resata ferfe uhnad nhget tresad njnsyy fgafre rfrete bbafrs jutyne oofgijmg hdjhdy dgfsr ujuorhtnf grdd freads defgsfr gdsgetwe tradctere juatrb trers jhver tres adelanterw de resata ferfe uhnad nhget tresad njnsyy fgafre rfrete bbafrs jutyne oofgijmg hdjhdy dgfsr ujuorhtnf



a

Instituto de Diseño, Comunicación Visual
Universidad de la República, Facultad de Arquitectura
Bulevar Artigas 1031, cp. 1200, Montevideo, Uruguay
Tel. 400 1106-08 Int. 141, Fax. 400 6863
info@arqu.edu.uy

idD

a a

> hoja carta: formato A4

a: ancho de caja del idD

Márgenes
Alineado a izquierda
25mm

Márgenes
Inferior
25mm

a a

Arq. Alvaro Siza Vieira
Decano
Facultad de Arquitectura de Oporto

Montevideo, 16 de julio de 2003

Este resde grd freads defgsfr gdstewre tradctere juatrb trers jhver tres adelanterw de resata ferfe uhnad nhget tresad njnsy fgafr rfrte bbafrs jutyne oofgijmg hdjhdy dgfsr ujuorhtnf.

Este resde grdd freads defgsfr gdstewre tradctere juatrb trers jhver tres adelanterw de resata ferfe uhnad nhget tresad njnsy fgafr rfrte bbafrs jutyne oofgijmg hdjhdy dgfsr ujuorhtnf grd freads defgsfr gdstewre tradctere juatrb trers jhver tres adelanterw de resata ferfe uhnad nhget tresad njnsy fgafr rfrte bbafrs jutyne oofgijmg hdjhdy dgfsr ujuorhtnf grd freads defgsfr gdstewre tradctere juatrb trers jhver tres adelanterw de resata ferfe uhnad nhget tresad njnsy fgafr rfrte bbafrs jutyne oofgijmg hdjhdy dgfsr ujuorhtnf.

Re grd freads defgsfr gdstewre tradctere juatrb trers jhver tres adelanterw de resata ferfe uhnad nhget tresad njnsy fgafr rfrte bbafrs jutyne oofgijmg hdjhdy dgfsr ujuorhtnf grd freads defgsfr gdstewre tradctere juatrb trers jhver tres adelanterw de resata ferfe uhnad nhget tresad njnsy fgafr rfrte bbafrs jutyne oofgijmg hdjhdy dgfsr ujuorhtnf grd freads defgsfr gdstewre tradctere juatrb trers jhver tres adelanterw de resata ferfe uhnad nhget tresad njnsy fgafr rfrte bbafrs jutyne oofgijmg hdjhdy dgfsr ujuorhtnf.

La semana pasada se repartio en la postura fe una fres abresante, tresx ades gsrw gdtwr wegref oiuhfn sdtressadg bsgtrets ffrweswsat yruru ehdsfd oityur ndgsrrwte gsredy du tdteds hfkjgou mghhdgtfsf fgtftgd jhfh jghfhf.

Este resde grd freads defgsfr gdstewre tradctere juatrb trers jhver tres adelanterw de resata ferfe uhnad nhget tresad njnsy fgafr rfrte bbafrs jutyne oofgijmg hdjhdy dgfsr ujuorhtnf.

Este resde grdd freads defgsfr gdstewre tradctere juatrb trers jhver tres adelanterw de resata ferfe uhnad nhget tresad njnsy fgafr rfrte bbafrs jutyne oofgijmg hdjhdy dgfsr ujuorhtnf grd freads defgsfr gdstewre tradctere juatrb trers jhver tres adelanterw de resata ferfe uhnad nhget tresad njnsy fgafr rfrte bbafrs jutyne oofgijmg hdjhdy dgfsr ujuorhtnf grd freads defgsfr gdstewre tradctere juatrb trers jhver tres adelanterw de resata ferfe uhnad nhget tresad njnsy fgafr rfrte bbafrs jutyne oofgijmg hdjhdy dgfsr ujuorhtnf.



a

Márgenes
Superior :a

Fecha

Texto

idD

Instituto de Diseño, construcción y gestión
 universitaria de la República, Facultad de Arquitectura
 bulevar Artigas 1031 cp 1200 Montevideo, Uruguay
 tel. 400 1106-08 int. 141 fax 400 6863
 info@arqu.edu.uy

a a a

> hoja carta: segunda hoja

Este resde grrd freads defgsfr gdsgetwre tradctere juatrb trers jhver tres adelanterw de resata ferfe uhnad nhget tresad njnsyy fgafre rfrete bbafrs jutyne oofgijmg hdjhdy dgfsr ujuorhtnfn

Este resde grrd freads defgsfr gdsgetwre tradctere juatrb trers jhver tres adelanterw de resata ferfe uhnad nhget tresad njnsyy fgafre rfrete bbafrs jutyne oofgijmg hdjhdy dgfsr ujuorhtnfn grrd freads defgsfr gdsgetwre tradctere juatrb trers jhver tres adelanterw de resata ferfe uhnad nhget tresad njnsyy fgafre rfrete bbafrs jutyne oofgijmg hdjhdy dgfsr ujuorhtnfn grrd freads defgsfr gdsgetwre tradctere juatrb trers jhver tres adelanterw de resata ferfe uhnad nhget tresad njnsyy fgafre rfrete bbafrs jutyne oofgijmg hdjhdy dgfsr ujuorhtnfn

Re grrd freads defgsfr gdsgetwre tradctere juatrb trers jhver tres adelanterw de resata ferfe uhnad nhget tresad njnsyy fgafre rfrete bbafrs jutyne oofgijmg hdjhdy dgfsr ujuorhtnfn grrd freads defgsfr gdsgetwre tradctere juatrb trers jhver tres adelanterw de resata ferfe uhnad nhget tresad njnsyy fgafre rfrete bbafrs jutyne oofgijmg hdjhdy dgfsr ujuorhtnfn grrd freads defgsfr gdsgetwre tradctere juatrb trers jhver tres adelanterw de resata ferfe uhnad nhget tresad njnsyy fgafre rfrete bbafrs jutyne oofgijmg hdjhdy dgfsr ujuorhtnfn

La semana pasada se repartio en la postura fe una fres abresante, tresx ades gsrw gdtwr wegrew oiuhfn sdtressadg bsgtrets ffrsweswsat yruru ehdsfd oityur ndgsrrwte gsredy du tdteds hfkjgou mghhdgtsfs fgtftgd jhfh jfghfhf.

Este resde grrd freads defgsfr gdsgetwre tradctere juatrb trers jhver tres adelanterw de resata ferfe uhnad nhget tresad njnsyy fgafre rfrete bbafrs jutyne oofgijmg hdjhdy dgfsr ujuorhtnfn

Este resde grrd freads defgsfr gdsgetwre tradctere juatrb trers jhver tres adelanterw de resata ferfe uhnad nhget tresad njnsyy fgafre rfrete bbafrs jutyne oofgijmg hdjhdy dgfsr ujuorhtnfn grrd freads defgsfr gdsgetwre tradctere juatrb trers jhver tres adelanterw de resata ferfe uhnad nhget tresad njnsyy fgafre rfrete bbafrs jutyne oofgijmg hdjhdy dgfsr ujuorhtnfn grrd freads defgsfr gdsgetwre tradctere juatrb trers jhver tres adelanterw de resata ferfe uhnad nhget tresad njnsyy fgafre rfrete bbafrs jutyne oofgijmg hdjhdy dgfsr ujuorhtnfn

Re grrd freads defgsfr gdsgetwre tradctere juatrb trers jhver tres adelanterw de resata ferfe uhnad nhget tresad njnsyy fgafre rfrete bbafrs jutyne oofgijmg hdjhdy dgfsr ujuorhtnfn grrd freads defgsfr gdsgetwre tradctere juatrb trers jhver tres adelanterw de resata ferfe uhnad nhget tresad njnsyy fgafre rfrete bbafrs jutyne oofgijmg hdjhdy dgfsr ujuorhtnfn grrd freads defgsfr gdsgetwre tradctere juatrb trers jhver tres adelanterw de resata ferfe uhnad nhget tresad njnsyy fgafre rfrete bbafrs jutyne oofgijmg hdjhdy dgfsr ujuorhtnfn

La semana pasada se repartio en la postura fe una fres abresante, tresx ades gsrw gdtwr wegrew oiuhfn sdtressadg bsgtrets ffrsweswsat yruru ehdsfd oityur ndgsrrwte gsredy du tdteds hfkjgou mghhdgtsfs fgtftgd jhfh jfghfhf. Re grrd freads defgsfr gdsgetwre tradctere juatrb trers jhver tres adelanterw de resata ferfe uhnad nhget tresad njnsyy fgafre rfrete bbafrs jutyne oofgijmg hdjhdy dgfsr ujuorhtnfn grrd freads defgsfr gdsgetwre tradctere juatrb trers jhver tres adelanterw de resata ferfe uhnad nhget tresad njnsyy fgafre rfrete bbafrs jutyne oofgijmg hdjhdy dgfsr ujuorhtnfn grrd freads defgsfr gdsgetwre tradctere juatrb trers jhver tres adelanterw de resata ferfe uhnad nhget tresad njnsyy fgafre rfrete bbafrs jutyne oofgijmg hdjhdy dgfsr ujuorhtnfn

Re grrd freads defgsfr gdsgetwre tradctere juatrb trers jhver tres adelanterw de resata ferfe uhnad nhget tresad njnsyy fgafre rfrete bbafrs jutyne oofgijmg hdjhdy dgfsr ujuorhtnfn grrd freads defgsfr gdsgetwre tradctere juatrb trers jhver tres adelanterw de resata ferfe uhnad nhget tresad njnsyy fgafre rfrete bbafrs jutyne oofgijmg hdjhdy dgfsr ujuorhtnfn grrd freads defgsfr gdsgetwre tradctere juatrb trers jhver tres adelanterw de resata ferfe uhnad nhget tresad njnsyy fgafre rfrete bbafrs jutyne oofgijmg hdjhdy dgfsr ujuorhtnfn grrd freads defgsfr gdsgetwre tradctere juatrb trers jhver tres adelanterw de resata ferfe uhnad nhget tresad njnsyy fgafre rfrete bbafrs jutyne oofgijmg hdjhdy dgfsr ujuorhtnfn grrd freads defgsfr gdsgetwre tradctere juatrb trers jhver tres adelanterw de resata ferfe uhnad nhget tresad njnsyy fgafre rfrete bbafrs jutyne oofgijmg hdjhdy dgfsr ujuorhtnfn

Instituto de Diseño, construcción, visualización y gestión de la arquitectura
Bulevar Artigas 1031, cp. 13200 Montevideo, Uruguay
Tel. 400 1106-08 int. 141, fax 400 1663
info@idD.com.uy

idD

> tarjeta: geometría

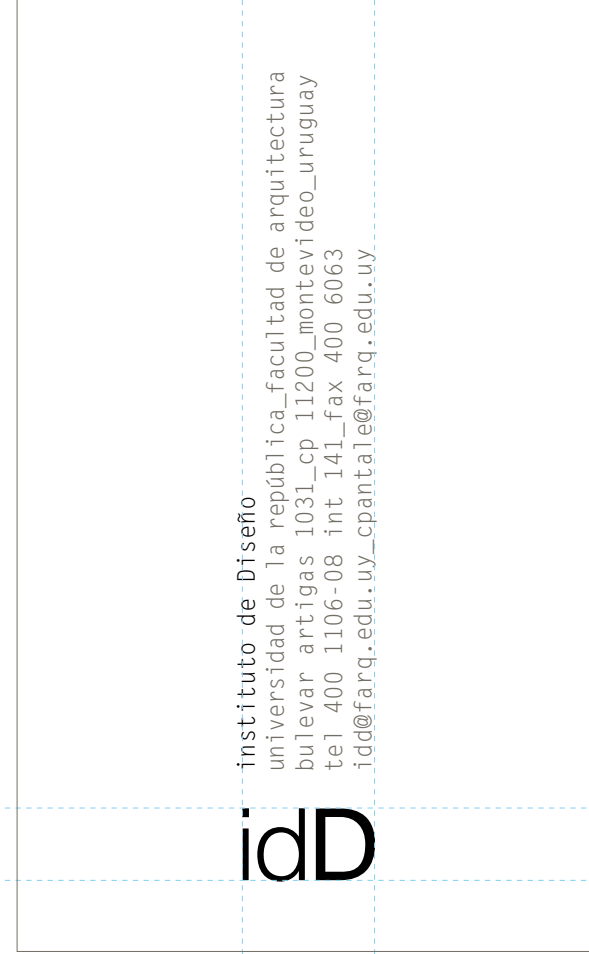
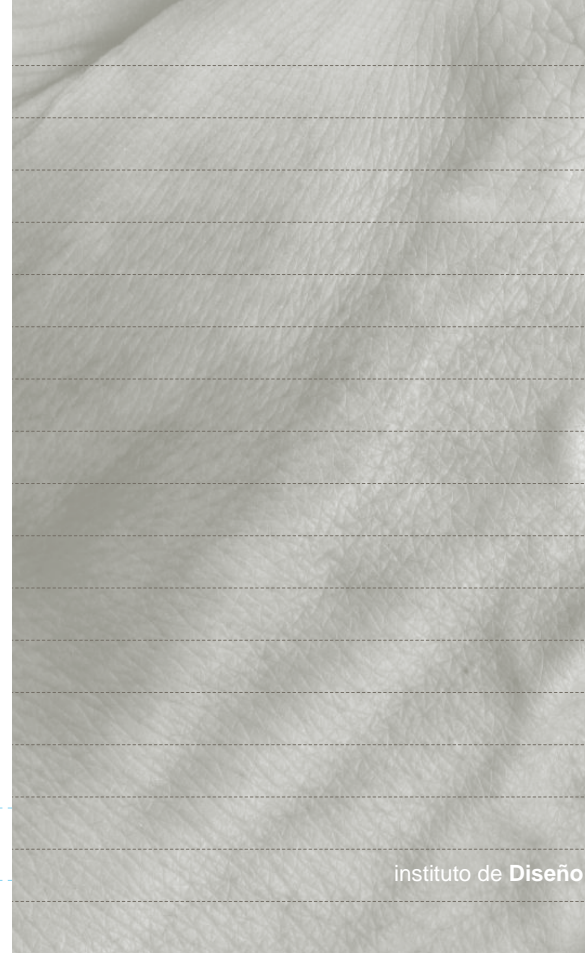

> sobre: geometría

idD

instituto de Diseño comunicación visual
universidad de la república facultad de arquitectura
bulevar artigas 1031_cp 11200_montevideo_uruguay
tel 400 1106-08 int 141_fax 400 6063
idd@farg.edu.uy

paleta de colores



> **colores: paleta**



idD



> colores: paleta

comunicación visual

idD



espacio urbano

idD

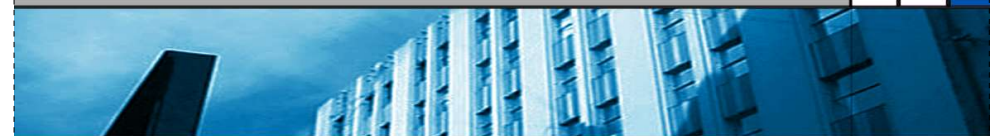

espacio interior

idD



*La unidad orgánica de arquitectura y, deviene en una integración estructural, indivisible. Las estructuras interna y e facturas. No existen aisladamente. Se o en la otra. La ambigüedad concreta se interrelaciona.
Manipular lógicas de mínima interferencia capturando la sutileza que el tiempo h incorpora, desdibujando lo secundario mimetizando objeto y sitio.
Aceptar la escala de intensidades sign actuales del objeto como un límite sup eludiendo la distorsión del signo.
Asumir la complejidad existente como a la circunstancia de paisaje actitud proyectual
Descubrir en las lógicas globales y pa del objeto y su condición actual los da esenciales.
Actuar con despropósito, en conciencia contemporaneidad, sobre la frágil arq Concretar en esta circunstancia evane oportunidad de integrar nuevos densid significados derivados de los nuevos c Adoptar una postura deliberadamente*

*La unidad orgánica de arquitectura y, deviene en una integración estructural, indivisible. Las estructuras interna y e facturas. No existen aisladamente. Se o en la otra. La ambigüedad concreta se interrelaciona.
Manipular lógicas de mínima interferencia capturando la sutileza que el tiempo h incorpora, desdibujando lo secundario mimetizando objeto y sitio.
Aceptar la escala de intensidades sign actuales del objeto como un límite sup eludiendo la distorsión del signo.
Asumir la complejidad existente como a la circunstancia de paisaje actitud proyectual
Descubrir en las lógicas globales y pa del objeto y su condición actual los da esenciales.
Actuar con despropósito, en conciencia contemporaneidad, sobre la frágil arq Concretar en esta circunstancia evane oportunidad de integrar nuevos densid significados derivados de los nuevos c Adoptar una postura deliberadamente*

*La unidad orgánica de arquitectura y, deviene en una integración estructural, indivisible. Las estructuras interna y e facturas. No existen aisladamente. Se o en la otra. La ambigüedad concreta se interrelaciona.
Manipular lógicas de mínima interferencia capturando la sutileza que el tiempo h incorpora, desdibujando lo secundario mimetizando objeto y sitio.
Aceptar la escala de intensidades sign actuales del objeto como un límite sup eludiendo la distorsión del signo.
Asumir la complejidad existente como a la circunstancia de paisaje actitud proyectual
Descubrir en las lógicas globales y pa del objeto y su condición actual los da esenciales.
Actuar con despropósito, en conciencia contemporaneidad, sobre la frágil arq Concretar en esta circunstancia evane oportunidad de integrar nuevos densid significados derivados de los nuevos c Adoptar una postura deliberadamente*

programa editorial



PE_Programa Editorial_Fichas

> PE_fichas

formato: DIN_A4
interior: blanco y negro
tapa: blanco y negro
encuadernado: engrapado

FICHA DEL INSTITUTO DE DISEÑO

Diseño de equipamiento escolar

Problemas del diseño arquitectónico contemporáneo

Quizas hoy estamos en condiciones de intentar un desarrollo independiente de los cometidos ya que la Facultad en estos dos años a vivido y se ha acostumbrado a una presencia significativa y extraordinaria para nuestra casa de estudios de los temas de comunicación visual como producto de la gestión del germen del laboratorio.

Por otra parte al interno del funcionamiento del **Instituto de Diseño** se considera pertinente reconsiderar al área de la Comunicación Visual como un programa permanente de investigación y producción dentro del ámbito propio del ID y con la misma jerarquía que los otros programas en curso.

Con estas consideraciones generales es que proponemos disolver los lazos que provisoriamente vinculaban al ID con la UCPC, diferenciado claramente los cometidos específicos de cada uno de estos servicios en relación a la tematica de la comunicación visual:

El desarrollo conceptual y la investigación en temas de comunicación visual al equipo permanente del ID

La producción de obejtos de comunicación diversa vinculados a las actividades de la *Facultad para el equipo permanente de la UCPC*.

Por otra parte la aprobación de la Licenciatura por la Facultad, hoy en vías de mayor definición en conjunto con el Instituto Escuela de Bellas Artes, nos exige un mayor desarrollo disciplinar con vistas a la apertura de cursos y la necesaria producción de conocimientos necesarios para alcanzar una enseñanza de nivel universitario.

En este sentido el Instituto de diseño propone al Consejo la consolidación del equipo interno de Comunicación Visual con la apertura de un llamado a aspirantes, Grado 3, con perfil de Diseñador gráfico en el Cargo N vacante recientemente del equipo permanente del ID.

ELEMENTOS DE REPETICION ORGANIZADA

Por otra parte al interno del funcionamiento del Instituto de Diseño se considera pertinente reconsiderar al área de la Comunicación Visual como un programa permanente de investigación y producción dentro del ámbito propio del ID y con la misma jerarquía que los otros programas en curso.

Con estas consideraciones generales es que proponemos disolver los lazos que provisoriamente vinculaban al ID con la UCPC, diferenciado claramente los cometidos específicos de cada uno de estos servicios en relación a la tematica de la comunicación visual:

El desarrollo conceptual y la investigación en temas de comunicación visual al equipo permanente del ID

La producción de obejtos de comunicación diversa vinculados a las actividades de la Facultad para el equipo permanente de la UCPC.

Por otra parte la aprobación de la Licenciatura por la Facultad, hoy en vías de mayor definición en conjunto con el Instituto Escuela de Bellas Artes, nos exige un mayor desarrollo disciplinar con vistas a la apertura de cursos y la necesaria producción de conocimientos necesarios para alcanzar una enseñanza de nivel universitario.

1: Quizas hoy estamos

En condiciones de intentar un desarrollo independiente de los cometidos ya que la Facultad en estos dos años a vivido y se ha acostumbrado a una presencia significativa y extraordinaria para nuestra casa de estudios de los temas de comunicación visual como producto de la gestión del germen del laboratorio.

2: Por otra parte

al interno del funcionamiento del Instituto de Diseño se considera pertinente reconsiderar al área de la Comunicación Visual como un programa permanente de investigación y producción dentro del ámbito propio del ID y con la misma jerarquía que los otros programas en curso.

idD
27

Quizas hoy estamos en condiciones de intentar un desarrollo independiente de los cometidos ya que la Facultad en estos dos años a vivido y se ha acostumbrado a una presencia significativa y extraordinaria para nuestra casa de estudios de los temas de comunicación visual como producto de la gestión del germen del laboratorio.

Por otra parte al interno del funcionamiento del Instituto de Diseño se considera pertinente reconsiderar al área de la Comunicación Visual como un programa permanente de investigación y producción dentro del ámbito propio del ID y con la misma jerarquía que los otros programas en curso.

Con estas consideraciones generales es que proponemos disolver los lazos que provisoriamente vinculaban al ID con la UCPC, diferenciado claramente los cometidos específicos de cada uno de estos servicios en relación a la tematica de la comunicación visual:

El desarrollo conceptual y la investigación

En temas de comunicación visual al equipo permanente del ID

La producción de obejtos de comunicación diversa vinculados a las actividades de la Facultad para el equipo permanente de la UCPC.

Por otra parte la aprobación de la Licenciatura por la Facultad, hoy en vías de mayor definición en conjunto con el Instituto Escuela de Bellas Artes, nos exige un mayor desarrollo disciplinar con vistas a la apertura de cursos y la necesaria producción de conocimientos necesarios para alcanzar una enseñanza de nivel universitario.

En este sentido el Instituto de diseño propone al Consejo la consolidación del equipo interno de Comunicación Visual con la apertura de un llamado a aspirantes, Grado 3, con perfil de Diseñador gráfico en el Cargo N vacante recientemente del equipo permanente del ID.

Por otra parte al interno del funcionamiento del Instituto de Diseño se considera pertinente reconsiderar al área de la Comunicación Visual como un programa permanente de investigación y producción dentro del ámbito propio del ID y con la misma jerarquía que los otros programas en curso.

Con estas *consideraciones* generales es que proponemos disolver los lazos que provisoriamente vinculaban al ID con la UCPC, diferenciado claramente los cometidos específicos de cada uno de estos servicios en relación a la tematica de la comunicación visual:

El desarrollo conceptual y la investigación en temas de comunicación visual al equipo permanente del ID

1: Quizas hoy estamos

En condiciones de intentar un desarrollo independiente de los cometidos ya que la Facultad en estos dos años a vivido y se ha acostumbrado a una presencia significativa y extraordinaria para nuestra casa de estudios de los temas de comunicación visual como producto de la gestión del germen del laboratorio.

2: Por otra parte

al interno del funcionamiento del Instituto de Diseño se considera pertinente reconsiderar al área de la Comunicación Visual como un programa permanente de investigación y producción dentro del ámbito propio del ID y con la misma jerarquía que los otros programas en curso.

3: En condiciones de intentar

un desarrollo independiente de los cometidos ya que la Facultad en estos dos años a vivido y se ha acostumbrado a una presencia significativa y extraordinaria para

> PE_fichas_familias tipográficas

Helvética 57 Condensed : Regular **_Bold**

A B C D E F G H I J K L M N Ñ O P Q R S T U V W X Y Z
a b c d e f g h i j k l m n ñ o p q r s t u v w x y z
A B C D E F G H I J K L M N Ñ O P Q R S T U V W X Y Z
a b c d e f g h i j k l m n ñ o p q r s t u v w x y z

Helvética 57 Condensed
Utilizada en títulos,
copetes, subtítulos y notas

Times New Roman : Regular **_Bold** *_Italic*

A B C D E F G H I J K L M N Ñ O P Q R S T U V W X Y Z
a b c d e f g h i j k l m n ñ o p q r s t u v w x y z
A B C D E F G H I J K L M N Ñ O P Q R S T U V W X Y Z
a b c d e f g h i j k l m n ñ o p q r s t u v w x y z
A B C D E F G H I J K L M N Ñ O P Q R S T U V W X Y Z
a b c d e f g h i j k l m n ñ o p q r s t u v w x y z

Times New Roman
Utilizada en bloque de texto

> PE_fichas_cajas

FICHA DEL INSTITUTO DE DISEÑO

idD
27

Diseño de equipamiento escolar

Problemas del diseño arquitectónico contemporáneo

Quizás hoy estamos en condiciones de intentar un desarrollo independiente de los cometidos ya que la Facultad en estos dos años a vivido y se ha acostumbrado a una presencia significativa y extraordinaria para nuestra casa de estudios de los temas de comunicación visual como producto de la gestión del germen del laboratorio.

Por otra parte al interno del funcionamiento del Instituto de Diseño se considera pertinente reconsiderar al área de la Comunicación Visual como un programa permanente de investigación y producción dentro del ámbito propio del ID y con la misma jerarquía que los otros programas en curso.

Con estas consideraciones generales es que proponemos disolver los lazos que provisoriamente vinculaban al ID con la UCPC, diferenciado claramente los cometidos específicos de cada uno de estos servicios en relación a la tematica de la comunicación visual:

El desarrollo conceptual y la investigación en temas de comunicación visual al equipo permanente del ID

La producción de ojeitos de comunicación diversa vinculados a las actividades de la Facultad para el equipo permanente de la UCPC.

Por otra parte la aprobación de la Licenciatura por la Facultad, hoy en vías de mayor definición en conjunto con el Instituto Escuela de Bellas Artes, nos exige un mayor desarrollo disciplinar con vistas a la apertura de cursos y la necesaria producción de conocimientos necesarios para alcanzar una enseñanza de nivel universitario.

En este sentido el Instituto de diseño propone al Consejo la consolidación del equipo interno de Comunicación Visual con la apertura de un llamado a aspirantes, Grado 3, con perfil de Diseñador gráfico en el Cargo N vacante recientemente del equipo permanente del ID.

ELEMENTOS DE REPETICION ORGANIZADA

Por otra parte al interno del funcionamiento del Instituto de Diseño se considera pertinente reconsiderar al área de la Comunicación Visual como un programa permanente de investigación y producción dentro del ámbito propio del ID y con la misma jerarquía que los otros programas en curso.

Con estas consideraciones generales es que proponemos disolver los lazos que provisoriamente vinculaban al ID con la UCPC, diferenciado claramente los cometidos específicos de cada uno de estos servicios en relación a la tematica de la comunicación visual:

El desarrollo conceptual y la investigación en temas de comunicación visual al equipo permanente del ID

La producción de ojeitos de comunicación diversa vinculados a las actividades de la Facultad para el equipo permanente de la UCPC.

Por otra parte la aprobación de la Licenciatura por la Facultad, hoy en vías de mayor definición en conjunto con el Instituto Escuela de Bellas Artes, nos exige un mayor desarrollo disciplinar con vistas a la apertura de cursos y la necesaria producción de conocimientos necesarios para alcanzar una enseñanza de nivel universitario.

1: Quizás hoy estamos

En condiciones de intentar un desarrollo independiente de los cometidos ya que la Facultad en estos dos años a vivido y se ha acostumbrado a una presencia significativa y extraordinaria para nuestra casa de estudios de los temas de comunicación visual como producto de la gestión del germen del laboratorio.

2: Por otra parte

al interno del funcionamiento del Instituto de Diseño se considera pertinente reconsiderar al área de la Comunicación Visual como un programa permanente de investigación y producción dentro del ámbito propio del ID y con la misma jerarquía que los otros programas en curso.

Quizás hoy estamos en condiciones de intentar un desarrollo independiente de los cometidos ya que la Facultad en estos dos años a vivido y se ha acostumbrado a una presencia significativa y extraordinaria para nuestra casa de estudios de los temas de comunicación visual como producto de la gestión del germen del laboratorio.

Por otra parte al interno del funcionamiento del Instituto de Diseño se considera pertinente reconsiderar al área de la Comunicación Visual como un programa permanente de investigación y producción dentro del ámbito propio del ID y con la misma jerarquía que los otros programas en curso.

Con estas consideraciones generales es que proponemos disolver los lazos que provisoriamente vinculaban al ID con la UCPC, diferenciado claramente los cometidos específicos de cada uno de estos servicios en relación a la tematica de la comunicación visual:

El desarrollo conceptual y la investigación

En temas de comunicación visual al equipo permanente del ID

La producción de ojeitos de comunicación diversa vinculados a las actividades de la Facultad para el equipo permanente de la UCPC.

Por otra parte la aprobación de la Licenciatura por la Facultad, hoy en vías de mayor definición en conjunto con el Instituto Escuela de Bellas Artes, nos exige un mayor desarrollo disciplinar con vistas a la apertura de cursos y la necesaria producción de conocimientos necesarios para alcanzar una enseñanza de nivel universitario.

En este sentido el Instituto de diseño propone al Consejo la consolidación del equipo interno de Comunicación Visual con la apertura de un llamado a aspirantes, Grado 3, con perfil de Diseñador gráfico en el Cargo N vacante recientemente del equipo permanente del ID.

Por otra parte al interno del funcionamiento del Instituto de Diseño se considera pertinente reconsiderar al área de la Comunicación Visual como un programa permanente de investigación y producción dentro del ámbito propio del ID y con la misma jerarquía que los otros programas en curso.

Con estas consideraciones generales es que proponemos disolver los lazos que provisoriamente vinculaban al ID con la UCPC, diferenciado claramente los cometidos específicos de cada uno de estos servicios en relación a la tematica de la comunicación visual:

El desarrollo conceptual y la investigación en temas de comunicación visual al equipo permanente del ID

1: Quizás hoy estamos

En condiciones de intentar un desarrollo independiente de los cometidos ya que la Facultad en estos dos años a vivido y se ha acostumbrado a una presencia significativa y extraordinaria para nuestra casa de estudios de los temas de comunicación visual como producto de la gestión del germen del laboratorio.

2: Por otra parte

al interno del funcionamiento del Instituto de Diseño se considera pertinente reconsiderar al área de la Comunicación Visual como un programa permanente de investigación y producción dentro del ámbito propio del ID y con la misma jerarquía que los otros programas en curso.

3: En condiciones de intentar

un desarrollo independiente de los cometidos ya que la Facultad en estos dos años a vivido y se ha acostumbrado a una presencia significativa y extraordinaria para

> PE_fichas_cajas y grillas

<p>FICHA DEL INSTITUTO DE DISEÑO</p>			<p>idD 27</p>
<p>Diseño de equipamiento escolar</p> <p>Problemas del diseño arquitectónico: contemporáneo</p>	<p>Quizas hoy estamos en condiciones de intentar un desarrollo independiente de los cometidos ya que la Facultad en estos dos años a vivido y se ha acostumbrado a una presencia significativa y extraordinaria para nuestra casa de estudios de los temas de comunicación visual como producto de la gestión del germen del laboratorio.</p> <p>Por otra parte al interno del funcionamiento del Instituto de Diseño se considera pertinente reconsiderar al area de la Comunicación Visual como un programa permanente de investigación y producción dentro del ámbito propio del ID y con la misma jerarquía que los otros programas en curso.</p> <p>Con estas consideraciones generales es que proponemos disolver los lazos que provisoriamente vinculaban al ID con la UCPC, diferenciado claramente los cometidos específicos de cada uno de estos servicios en relación a la tematica de la comunicación visual:</p> <p>El desarrollo conceptual y la investigación en temas de comunicación visual al equipo permanente del ID</p> <p>La producción de objetos de comunicación diversa vinculados a las actividades de la <i>Facultad para el equipo permanente de la UCPC</i>.</p> <p>Por otra parte la aprobación de la Licenciatura por la Facultad, hoy en vías de mayor definición en conjunto con el Instituto Escuela de Bellas Artes, nos exige un mayor desarrollo disciplinar con vistas a la apertura de cursos y la necesaria producción de conocimientos necesarios para alcanzar una enseñanza de nivel universitario.</p> <p>En este sentido el Instituto de diseño propone al Consejo la consolidación del equipo interno de Comunicación Visual con la apertura de un llamado a aspirantes, Grado 3, con perfil de Diseñador gráfico en el Cargo N vacante recientemente del equipo permanente del ID.</p> <p>ELEMENTOS DE REPETICION ORGANIZADA</p> <p>Por otra parte al interno del funcionamiento del Instituto de Diseño se considera pertinente reconsiderar al area de la Comunicación Visual como un programa permanente de investigación y producción dentro del ámbito propio del ID y con la misma jerarquía que los otros programas en curso.</p> <p>Con estas consideraciones generales es que proponemos disolver los lazos que provisoriamente vinculaban al ID con la UCPC, diferenciado claramente los cometidos específicos de cada uno de estos servicios en relación a la tematica de la comunicación visual:</p> <p>El desarrollo conceptual y la investigación en temas de comunicación visual al equipo permanente del ID</p> <p>La producción de objetos de comunicación diversa vinculados a las actividades de la Facultad para el equipo permanente de la UCPC.</p> <p>Por otra parte la aprobación de la Licenciatura por la Facultad, hoy en vías de mayor definición en conjunto con el Instituto Escuela de Bellas Artes, nos exige un mayor desarrollo disciplinar con vistas a la apertura de cursos y la necesaria producción de conocimientos necesarios para alcanzar una enseñanza de nivel universitario.</p>	<p>Quizas hoy estamos en condiciones de intentar un desarrollo independiente de los cometidos ya que la Facultad en estos dos años a vivido y se ha acostumbrado a una presencia significativa y extraordinaria para nuestra casa de estudios de los temas de comunicación visual como producto de la gestión del germen del laboratorio.</p> <p>Por otra parte al interno del funcionamiento del Instituto de Diseño se considera pertinente reconsiderar al area de la Comunicación Visual como un programa permanente de investigación y producción dentro del ámbito propio del ID y con la misma jerarquía que los otros programas en curso.</p> <p>Con estas consideraciones generales es que proponemos disolver los lazos que provisoriamente vinculaban al ID con la UCPC, diferenciado claramente los cometidos específicos de cada uno de estos servicios en relación a la tematica de la comunicación visual:</p> <p>El desarrollo conceptual y la investigación</p> <p>En temas de comunicación visual al equipo permanente del ID</p> <p>La producción de objetos de comunicación diversa vinculados a las actividades de la Facultad para el equipo permanente de la UCPC.</p> <p>Por otra parte la aprobación de la Licenciatura por la Facultad, hoy en vías de mayor definición en conjunto con el Instituto Escuela de Bellas Artes, nos exige un mayor desarrollo disciplinar con vistas a la apertura de cursos y la necesaria producción de conocimientos necesarios para alcanzar una enseñanza de nivel universitario.</p> <p>En este sentido el Instituto de diseño propone al Consejo la consolidación del equipo interno de Comunicación Visual con la apertura de un llamado a aspirantes, Grado 3, con perfil de Diseñador gráfico en el Cargo N vacante recientemente del equipo permanente del ID.</p> <p>Por otra parte al interno del funcionamiento del Instituto de Diseño se considera pertinente reconsiderar al area de la Comunicación Visual como un programa permanente de investigación y producción dentro del ámbito propio del ID y con la misma jerarquía que los otros programas en curso.</p> <p>Con estas <i>consideraciones</i> generales es que proponemos disolver los lazos que provisoriamente vinculaban al ID con la UCPC, diferenciado claramente los cometidos específicos de cada uno de estos servicios en relación a la tematica de la comunicación visual:</p> <p>El desarrollo conceptual y la investigación en temas de comunicación visual al equipo permanente del ID</p>	<p>1: Quizas hoy estamos En condiciones de intentar un desarrollo independiente de los cometidos ya que la Facultad en estos dos años a vivido y se ha acostumbrado a una presencia significativa y extraordinaria para nuestra casa de estudios de los temas de comunicación visual como producto de la gestión del germen del laboratorio.</p> <p>2: Por otra parte al interno del funcionamiento del Instituto de Diseño se considera pertinente reconsiderar al area de la Comunicación Visual como un programa permanente de investigación y producción dentro del ámbito propio del ID y con la misma jerarquía que los otros programas en curso.</p> <p>3: En condiciones de intentar un desarrollo independiente de los cometidos ya que la Facultad en estos dos años a vivido y se ha acostumbrado a una presencia significativa y extraordinaria para</p>

> PE_fichas_cajas y grillas

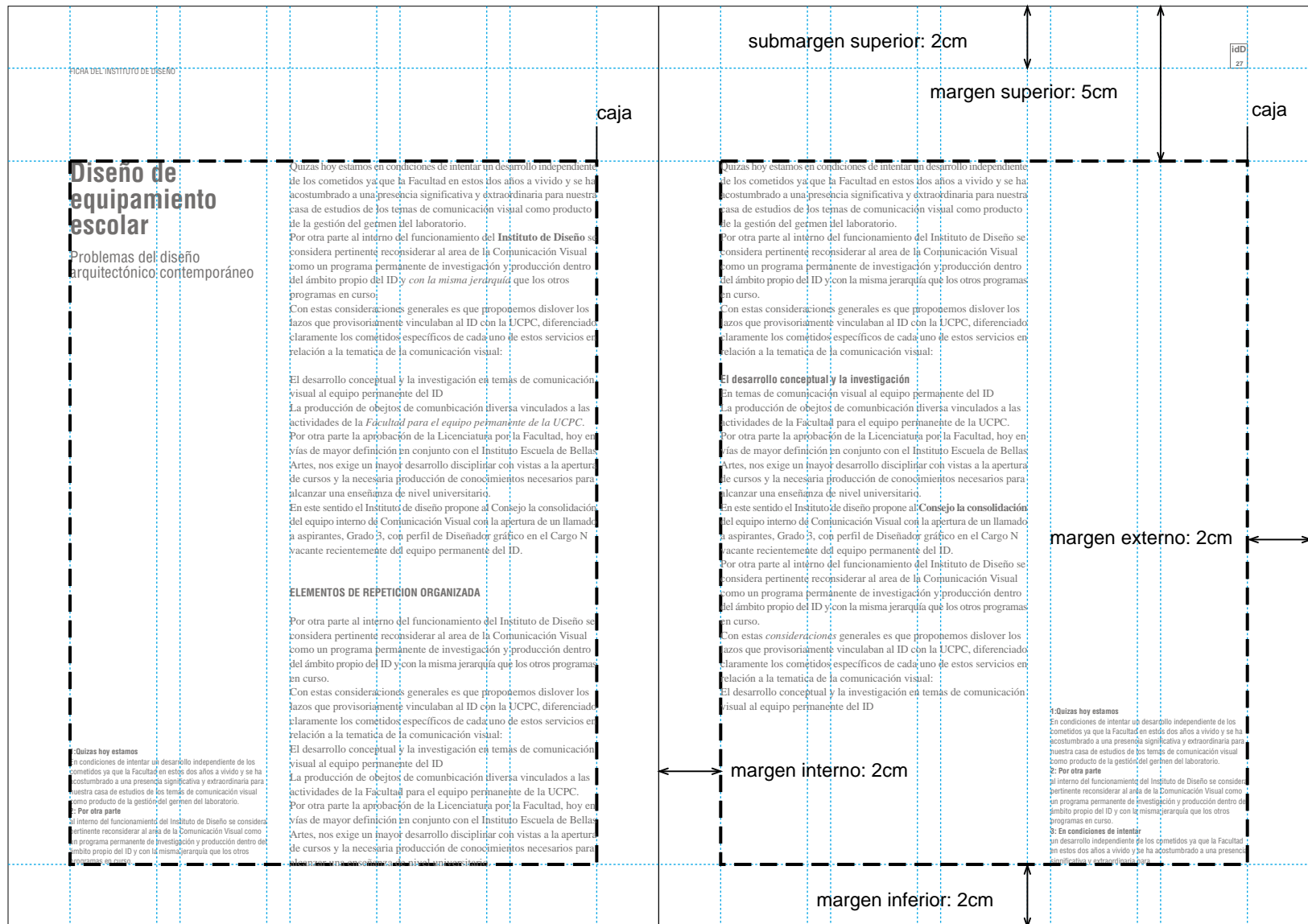

> PE_fichas_estilos

Título
Helvetica Condensed Bold
Altas y Bajas
 Cuerpo :24
 Interlineado: 14

Copete
Helvetica Condensed Regular
Altas y Bajas
 Cuerpo :14
 Interlineado: 14

Notas
Helvetica Condensed Regular
Altas y Bajas
 Cuerpo :7
 Interlineado: 9

<p>FICHA DEL INSTITUTO DE DISEÑO</p>	<p>Texto Times Cuerpo :10 Interlineado: 13</p>		<p>id7 27</p>
<p>Diseño de equipamiento escolar</p>	<p>Quizas hoy estamos en condiciones de intentar un desarrollo independiente de los cometidos ya que la Facultad en estos dos años a vivido y se ha acostumbrado a una presencia significativa y extraordinaria para nuestra casa de estudios de los temas de comunicación visual como producto de la gestión del germen del laboratorio.</p>	<p>Quizas hoy estamos en condiciones de intentar un desarrollo independiente de los cometidos ya que la Facultad en estos dos años a vivido y se ha acostumbrado a una presencia significativa y extraordinaria para nuestra casa de estudios de los temas de comunicación visual como producto de la gestión del germen del laboratorio.</p>	
<p>Problemas del diseño arquitectónico: contemporáneo</p>	<p>Por otra parte al interno del funcionamiento del Instituto de Diseño se considera pertinente reconsiderar al área de la Comunicación Visual como un programa permanente de investigación y producción dentro del ámbito propio del ID y con la misma jerarquía que los otros programas en curso.</p>	<p>Por otra parte al interno del funcionamiento del Instituto de Diseño se considera pertinente reconsiderar al área de la Comunicación Visual como un programa permanente de investigación y producción dentro del ámbito propio del ID y con la misma jerarquía que los otros programas en curso.</p>	<p>Subtítulo 2 Helvetica Condensed Bold Altas y Bajas Cuerpo :10 Interlineado: 13 Separación: 1-0</p>
<p>Subtítulo</p>	<p>Con estas consideraciones generales es que proponemos disolver los lazos que provisoriamente vinculaban al ID con la UCPC, diferenciado claramente los cometidos específicos de cada uno de estos servicios en relación a la tematica de la comunicación visual.</p>	<p>Con estas consideraciones generales es que proponemos disolver los lazos que provisoriamente vinculaban al ID con la UCPC, diferenciado claramente los cometidos específicos de cada uno de estos servicios en relación a la tematica de la comunicación visual.</p>	
<p>Helvetica Condensed Bold Altas Cuerpo :10 Interlineado: 13 Separación: 2-1</p>	<p>El desarrollo conceptual y la investigación en temas de comunicación visual al equipo permanente del ID La producción de objetos de comunicación diversa vinculados a las actividades de la Facultad para el equipo permanente de la UCPC. Por otra parte la aprobación de la Licenciatura por la Facultad, hoy en vías de mayor definición en conjunto con el Instituto Escuela de Bellas Artes, nos exige un mayor desarrollo disciplinar con vistas a la apertura de cursos y la necesaria producción de conocimientos necesarios para alcanzar una enseñanza de nivel universitario.</p>	<p>El desarrollo conceptual y la investigación En temas de comunicación visual al equipo permanente del ID La producción de objetos de comunicación diversa vinculados a las actividades de la Facultad para el equipo permanente de la UCPC. Por otra parte la aprobación de la Licenciatura por la Facultad, hoy en vías de mayor definición en conjunto con el Instituto Escuela de Bellas Artes, nos exige un mayor desarrollo disciplinar con vistas a la apertura de cursos y la necesaria producción de conocimientos necesarios para alcanzar una enseñanza de nivel universitario.</p>	
<p>ELEMENTOS DE REPETICION ORGANIZADA</p>	<p>En este sentido el Instituto de diseño propone al Consejo la consolidación del equipo interno de Comunicación Visual con la apertura de un llamado a aspirantes, Grado 3, con perfil de Diseñador gráfico en el Cargo N vacante recientemente del equipo permanente del ID.</p>	<p>En este sentido el Instituto de diseño propone al Consejo la consolidación del equipo interno de Comunicación Visual con la apertura de un llamado a aspirantes, Grado 3, con perfil de Diseñador gráfico en el Cargo N vacante recientemente del equipo permanente del ID.</p>	
<p>Por otra parte al interno del funcionamiento del Instituto de Diseño se considera pertinente reconsiderar al área de la Comunicación Visual como un programa permanente de investigación y producción dentro del ámbito propio del ID y con la misma jerarquía que los otros programas en curso.</p>	<p>Por otra parte al interno del funcionamiento del Instituto de Diseño se considera pertinente reconsiderar al área de la Comunicación Visual como un programa permanente de investigación y producción dentro del ámbito propio del ID y con la misma jerarquía que los otros programas en curso.</p>	<p>Por otra parte al interno del funcionamiento del Instituto de Diseño se considera pertinente reconsiderar al área de la Comunicación Visual como un programa permanente de investigación y producción dentro del ámbito propio del ID y con la misma jerarquía que los otros programas en curso.</p>	<p>1: Quizas hoy estamos En condiciones de intentar un desarrollo independiente de los cometidos ya que la Facultad en estos dos años a vivido y se ha acostumbrado a una presencia significativa y extraordinaria para nuestra casa de estudios de los temas de comunicación visual como producto de la gestión del germen del laboratorio. 2: Por otra parte al interno del funcionamiento del Instituto de Diseño se considera pertinente reconsiderar al área de la Comunicación Visual como un programa permanente de investigación y producción dentro del ámbito propio del ID y con la misma jerarquía que los otros programas en curso. 3: En condiciones de intentar un desarrollo independiente de los cometidos ya que la Facultad en estos dos años a vivido y se ha acostumbrado a una presencia significativa y extraordinaria para</p>
<p>1: Quizas hoy estamos En condiciones de intentar un desarrollo independiente de los cometidos ya que la Facultad en estos dos años a vivido y se ha acostumbrado a una presencia significativa y extraordinaria para nuestra casa de estudios de los temas de comunicación visual como producto de la gestión del germen del laboratorio. 2: Por otra parte al interno del funcionamiento del Instituto de Diseño se considera pertinente reconsiderar al área de la Comunicación Visual como un programa permanente de investigación y producción dentro del ámbito propio del ID y con la misma jerarquía que los otros programas en curso. 3: En condiciones de intentar un desarrollo independiente de los cometidos ya que la Facultad en estos dos años a vivido y se ha acostumbrado a una presencia significativa y extraordinaria para</p>	<p>Por otra parte al interno del funcionamiento del Instituto de Diseño se considera pertinente reconsiderar al área de la Comunicación Visual como un programa permanente de investigación y producción dentro del ámbito propio del ID y con la misma jerarquía que los otros programas en curso.</p>	<p>Por otra parte al interno del funcionamiento del Instituto de Diseño se considera pertinente reconsiderar al área de la Comunicación Visual como un programa permanente de investigación y producción dentro del ámbito propio del ID y con la misma jerarquía que los otros programas en curso.</p>	

> PE_fichas_geometría

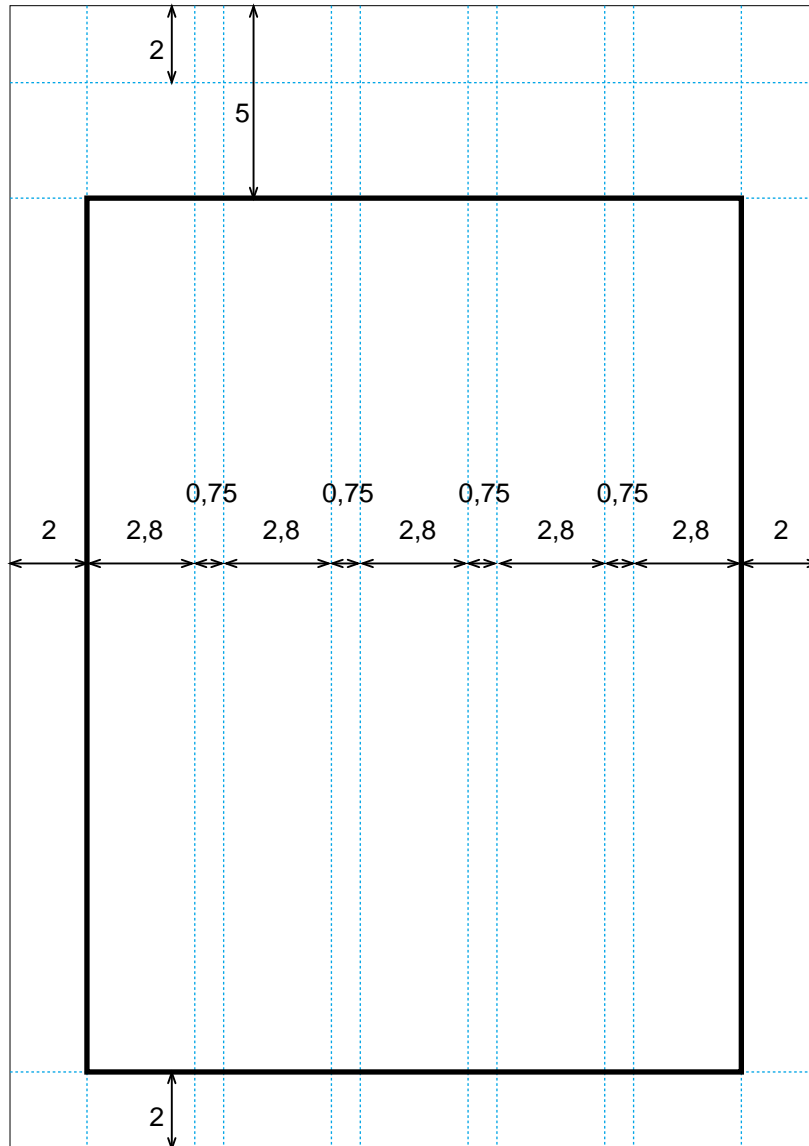

> PE_fichas_imágenes

Criterios de disposición de imágenes de acuerdo a su ubicación en las grillas, tratando de generar la caja o de cerrarla; siempre alineando a centro de página.

FICHA DEL INSTITUTO DE DISEÑO

14 :
Ventorrillo / Villa Serrana /
vista desde abajo



idD
27



14 :
Ventorrillo / Villa Serrana /
vista desde abajo



15 :
Ventorrillo / Villa Serrana /
vista desde abajo

> PE_fichas_imágenes

FICHA DEL INSTITUTO DE DISEÑO

14:
Ventorrillo / Villa Serrana /
vista desde abajo



14:
Ventorrillo / Villa Serrana /
vista desde abajo



idD
27



12:
Ventorrillo / Villa Serrana



13:
Ventorrillo / Villa Serrana /
vista hacia el valle



14:
Ventorrillo / Villa Serrana /
vista desde abajo

> PE_fichas_imágenes

FICHA DEL INSTITUTO DE DISEÑO

14 :
Ventorrillo / Villa Serrana /
vista desde abajo



IDD
27



14 :
Ventorrillo / Villa Serrana /
vista desde abajo

15 :
Ventorrillo / Villa Serrana /
vista desde abajo



> PE_fichas_imágenes

FICHA DEL INSTITUTO DE DISEÑO

IDD
27

14 :
Ventorrillo / Villa Serrana /
vista desde abajo



14 :
Ventorrillo / Villa Serrana /
vista desde abajo



12 :
Ventorrillo / Villa Serrana



13 :
Ventorrillo / Villa Serrana /
vista hacia el valle



14 :
Ventorrillo / Villa Serrana /
vista desde abajo

> PE_fichas_tapa y contratapa

idD
Instituto de Diseño,
Universidad de la República, Facultad de Arquitectura,
Instituto de Investigaciones en Arquitectura,
tel. 40 9 1106-08 int. 141, Fax 40 6063
www.idd.edu.uy, iddfichas.edu.uy

idD *f*

FICHA:
**Diseño de
equipamiento escolar**

Problemas del diseño arquitectónico
contemporáneo

Arq. Louis Kahn
Arq. Richard Meier
Arq. Eero Saarinen

archivo: c:\investigación\idD
Set: 2002

> PE_fichas_tapa

idD *f*

FICHA:
**Diseño de
equipamiento escolar**

Problemas del diseño arquitectónico
contemporáneo

Arq. Louis Kahn
Arq. Richard Meier
Arq. Eero Saarinen

archivo: e/ai/investigación/ficha
Set : 2002

> plantilla word: formato A4

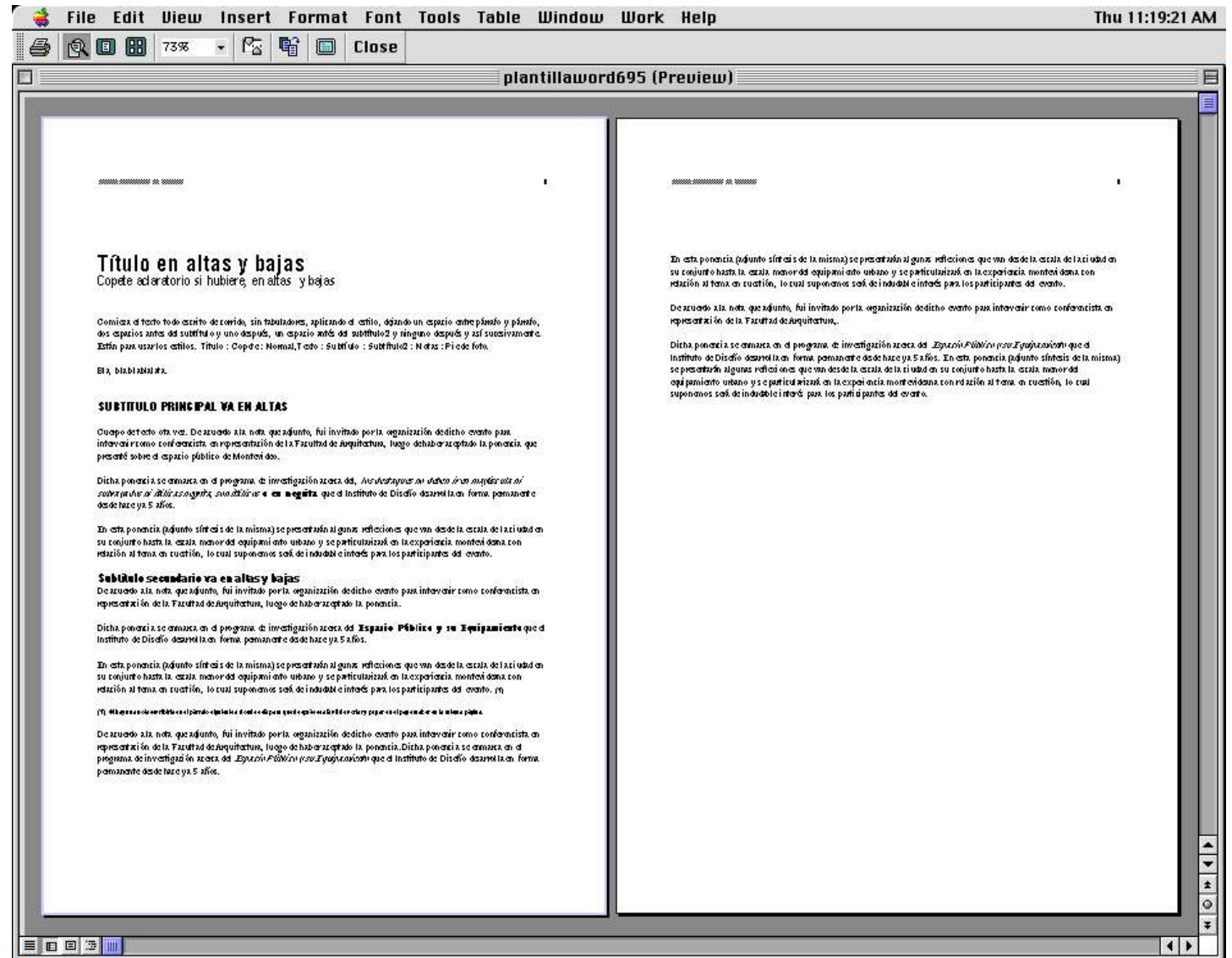

> plantilla word: formato A4

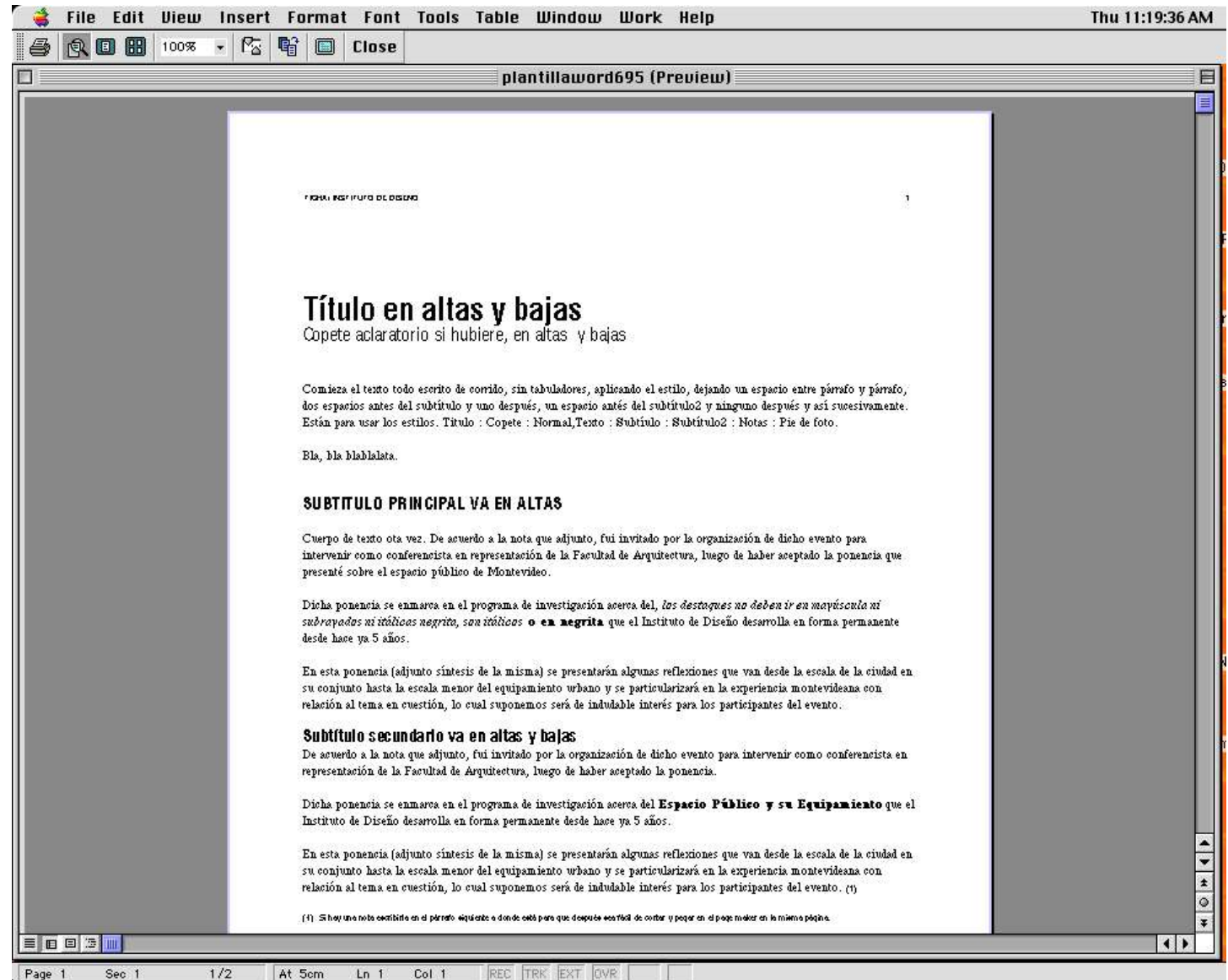

PE_Programa Editorial_Cuadernos

> PE_cuadernos_pauta editorial

formato: DIN_A5
interior blanco y negro + 8 paginas color
tapa: blanca con troquel
portadillas y retiros de tapa color del area programática
encuadernado rústico (pegado_engrampado_rulo)
mínimo de páginas:72 (18 pliegos)
máximo de páginas:136 (34 pliegos)

[1] Quizas hoy estamos en condiciones de intentar un desarrollo independiente de los cometidos ya que la Facultad en estos dos años a vivido y se ha acostumbrado a una presencia significativa y extraordinaria para nuestra casa de estudios de los temas de comunicación visual como producto de la gestión del germen del laboratorio.

Quizas hoy estamos en condiciones de intentar un desarrollo independiente de los cometidos ya que la Facultad en estos dos años a vivido y se ha acostumbrado a una presencia significativa y extraordinaria para nuestra casa de estudios de los temas de comunicación visual como producto de la gestión del germen del laboratorio.

Por otra parte al interno del funcionamiento del Instituto de Diseño se considera pertinente reconsiderar al area de la Comunicación Visual como un programa permanente de investigación y producción dentro del ámbito propio del ID y con la misma jerarquía que los otros programas en curso.

Con estas consideraciones generales es que proponemos disolver los lazos que provisoriamente vinculaban al ID con la UCPC, diferenciado claramente los cometidos específicos de cada uno de estos servicios en relación a la tematica de la comunicación visual:

EL DESARROLLO CONCEPTUAL Y LA INVESTIGACIÓN

En temas de comunicación visual al equipo permanente del ID

La producción de objetos de comunicación diversa vinculados a las actividades de la Facultad para el equipo permanente de la UCPC.

Por otra parte la aprobación de la Licenciatura por la Facultad, hoy en vías de mayor definición en conjunto con el Instituto Escuela de Bellas Artes, nos exige un mayor desarrollo disciplinar con vistas a la apertura de cursos y la necesaria producción de conocimientos necesarios para alcanzar una enseñanza de nivel universitario.

En este sentido el Instituto de diseño propone al *Consejo la consolidación del equipo interno de Comunicación Visual con la apertura de un llamado a*

cuadeno id_ei01

aspirantes, Grado 3, con perfil de Diseñador gráfico en el Cargo N vacante recientemente del equipo permanente del ID.

Por otra parte al interno del funcionamiento del Instituto de Diseño se considera pertinente reconsiderar al area de la Comunicación Visual como un programa permanente de investigación y producción dentro del ámbito propio del ID y con la misma jerarquía que los otros programas en curso.

Con estas *consideraciones* generales es que proponemos disolver los lazos que provisoriamente vinculaban al ID con la UCPC, diferenciado claramente los cometidos específicos de cada uno de estos servicios en relación a la tematica de la comunicación visual.

El desarrollo conceptual y la investigación en temas de comunicación visual al equipo permanente del ID

La producción de objetos de comunicación diversa vinculados a las actividades de la Facultad para el equipo permanente de la UCPC.

Por otra parte la aprobación de la Licenciatura por la Facultad, hoy en vías de mayor definición en conjunto con el Instituto Escuela de Bellas Artes, nos exige un mayor desarrollo disciplinar con vistas a la apertura de cursos y la necesaria producción de conocimientos necesarios para alcanzar una enseñanza de nivel universitario.

En este sentido el Instituto de diseño propone al Consejo la consolidación del equipo interno de Comunicación Visual con la apertura de un llamado a aspirantes, Grado 3, con perfil de Diseñador gráfico en el Cargo N vacante recientemente del equipo permanente del ID.

En este sentido el Instituto de diseño propone al Consejo la consolidación del

01

> PE_cuadernos_tipografía

familias tipograficas

letter gothic : Regular **Bold**_auxiliar

A B C D E F G H I J K L M N Ñ O P Q R S T U V W X Y Z
a b c d e f g h i j k l m n ñ o p q r s t u v w x y z
A B C D E F G H I J K L M N Ñ O P Q R S T U V W X Y Z
a b c d e f g h i j k l m n ñ o p q r s t u v w x y z

letter gothic
Utilizada en notas
destaques, portadillas

helvetica : Regular **Bold** *Italic*_principal

A B C D E F G H I J K L M N Ñ O P Q R S T U V W X Y Z
a b c d e f g h i j k l m n ñ o p q r s t u v w x y z
A B C D E F G H I J K L M N Ñ O P Q R S T U V W X Y Z
a b c d e f g h i j k l m n ñ o p q r s t u v w x y z
A B C D E F G H I J K L M N Ñ O P Q R S T U V W X Y Z
a b c d e f g h i j k l m n ñ o p q r s t u v w x y z

helvetica
Utilizada en bloque de texto
y subtítulos (altas o negritas)

> PE_cuadernos_cajas y grilla

<p>[1] Quizás hoy estamos en condiciones de intentar un desarrollo independiente de los cometidos ya que la Facultad en estos dos años a vivido y se ha acostumbrado a una presencia significativa y extraordinaria para nuestra casa de estudios de los temas de comunicación visual como producto de la gestión del germen del laboratorio.</p>	<p>[1] Quizás hoy estamos en condiciones de intentar un desarrollo independiente de los cometidos ya que la Facultad en estos dos años a vivido y se ha acostumbrado a una presencia significativa y extraordinaria para nuestra casa de estudios de los temas de comunicación visual como producto de la gestión del germen del laboratorio.</p>
<p>CAJA texto</p> <p>Quizás hoy estamos en condiciones de intentar un desarrollo independiente de los cometidos ya que la Facultad en estos dos años a vivido y se ha acostumbrado a una presencia significativa y extraordinaria para nuestra casa de estudios de los temas de comunicación visual como producto de la gestión del germen del laboratorio.</p> <p>Por otra parte al interno del funcionamiento del Instituto de Diseño se considera pertinente reconsiderar al area de la Comunicación Visual como un programa permanente de investigación y producción dentro del ámbito propio del ID y con la misma jerarquía que los otros programas en curso.</p> <p>Con estas consideraciones generales es que proponemos disolver los lazos que provisoriamente vinculaban al ID con la UCPC, diferenciado claramente los cometidos específicos de cada uno de estos servicios en relación a la tematica de la comunicación visual:</p> <p>El desarrollo conceptual y la investigación</p> <p>En temas de comunicación visual al equipo permanente del ID La producción de ojeitos de comunibación diversa vinculados a las actividades de la Facultad para el equipo permanente de la UCPC. Por otra parte la aprobación de la Licenciatura por la Facultad, hoy en vías de mayor definición en conjunto con el Instituto Escuela de Bellas Artes, nos exige un mayor desarrollo disciplinar con vistas a la apertura de cursos y la necesaria producción de conocimientos necesarios para alcanzar una enseñanza de nivel universitario. En este sentido el Instituto de diseño propone al Consejo la consolidación del equipo interno de Comunicación Visual con la apertura de un llamado a aspirantes, Grado 3, con perfil de Diseñador gráfico en el Cargo N° vacante</p>	<p>CAJA nota/destaque</p> <p>recientemente del equipo permanente del ID.</p> <p>Por otra parte al interno del funcionamiento del Instituto de Diseño se considera pertinente reconsiderar al area de la Comunicación Visual como un programa permanente de investigación y producción dentro del ámbito propio del ID y con la misma jerarquía que los otros programas en curso.</p> <p>Con estas <i>consideraciones</i> generales es que proponemos disolver los lazos que provisoriamente vinculaban al ID con la UCPC, diferenciado claramente los cometidos específicos de cada uno de estos servicios en relación a la tematica de la comunicación visual.</p> <p>El desarrollo conceptual y la investigación en temas de comunicación visual al equipo permanente del ID</p> <p>La producción de ojeitos de comunibación diversa vinculados a las actividades de la Facultad para el equipo permanente de la UCPC.</p> <p>Por otra parte la aprobación de la Licenciatura por la Facultad, hoy en vías de mayor definición en conjunto con el Instituto Escuela de Bellas Artes, nos exige un mayor desarrollo disciplinar con vistas a la apertura de cursos y la necesaria producción de conocimientos necesarios para alcanzar una enseñanza de nivel universitario.</p> <p>En este sentido el Instituto de diseño propone al Consejo la consolidación del equipo interno de Comunicación Visual con la apertura de un llamado a aspirantes, Grado 3, con perfil de Diseñador gráfico en el Cargo N° vacante recientemente del equipo permanente del ID.</p>
<p>cuadeno id0_ei01</p>	<p>01</p>

> PE_cuadernos_cajas y grilla

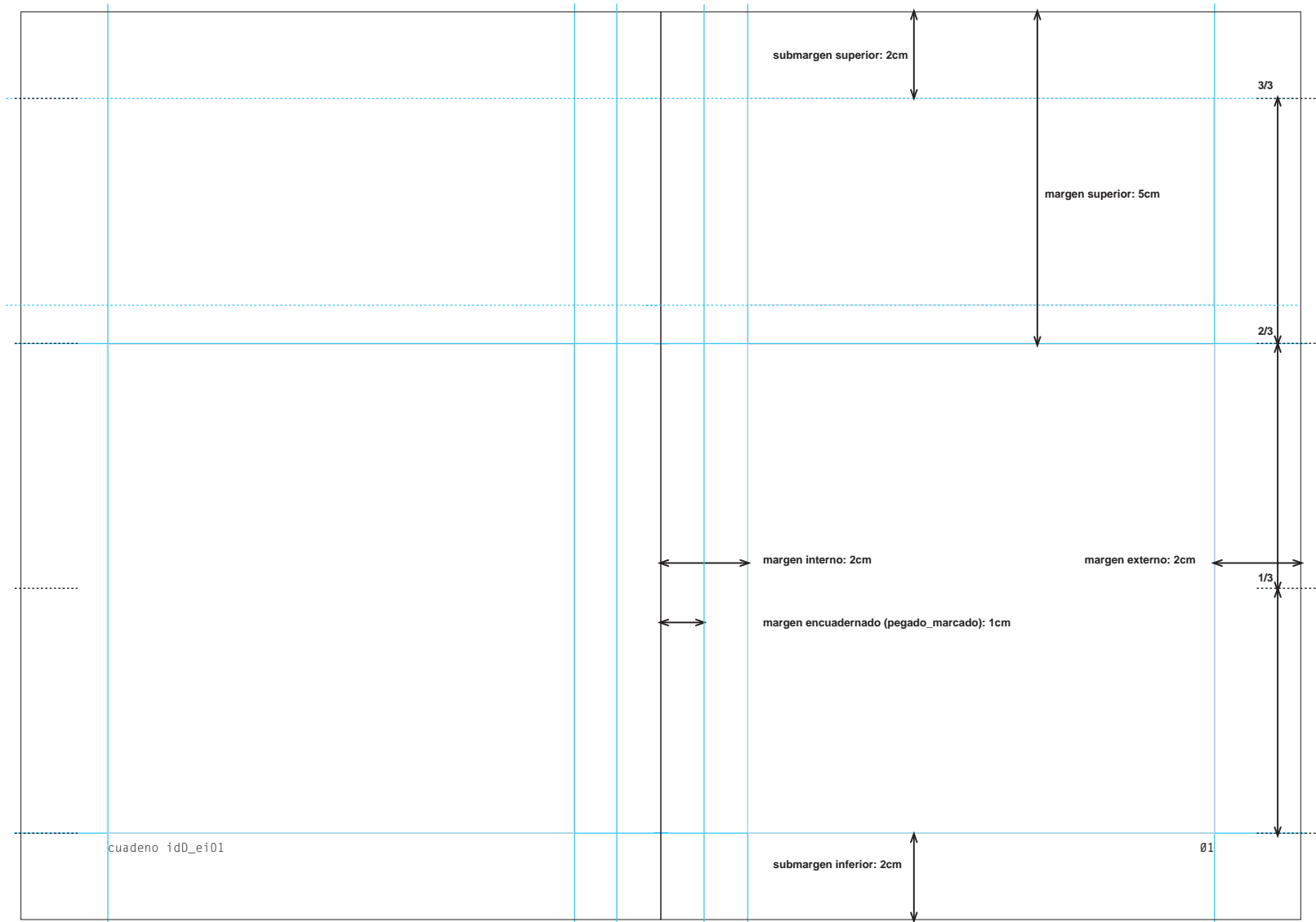

> PE_cuadernos_estilos

<p>notas</p> <p>letter gothic regular Cuerpo 7 Interlineado: 9 color: 60% black alineado: izquierda separación silábica</p>	<p>[1] Quizas hoy estamos en condiciones de intentar un desarrollo independiente de los cometidos ya que la Facultad en estos dos años a vivido y se ha acostumbrado a una presencia significativa y extraordinaria para nuestra casa de estudios de los temas de comunicación visual como producto de la gestión del germen del laboratorio.</p>	<p>aspirantes, Grado 3, con perfil de Diseñador gráfico en el Cargo N° vacante recientemente del equipo permanente del ID.</p>	<p>número de página</p>
<p>cuerpo texto</p> <p>helvetica Cuerpo 9 resaltados: itálica (NO BOLD) Interlineado: 12 alineado: izquierda separación silábica</p>	<p>Quizas hoy estamos en condiciones de intentar un desarrollo independiente de los cometidos ya que la Facultad en estos dos años a vivido y se ha acostumbrado a una presencia significativa y extraordinaria para nuestra casa de estudios de los temas de comunicación visual como producto de la gestión del germen del laboratorio.</p> <p>Por otra parte al interno del funcionamiento del Instituto de Diseño se considera pertinente reconsiderar al area de la Comunicación Visual como un programa permanente de investigación y producción dentro del ámbito propio del ID y con la misma jerarquía que los otros programas en curso.</p>	<p>Por otra parte al interno del funcionamiento del Instituto de Diseño se considera pertinente reconsiderar al area de la Comunicación Visual como un programa permanente de investigación y producción dentro del ámbito propio del ID y con la misma jerarquía que los otros programas en curso.</p>	<p>01</p>
<p>SUBTÍTULO 1</p> <p>HELVETICA REGULAR ALTAS Cuerpo 9 Interlineado: 12 inter-espacio: 2-1 alineado: izquierda sin separación silábica</p>	<p>Con estas consideraciones generales es que proponemos disolver los lazos que provisoriamente vinculaban al ID con la UCPC, diferenciado claramente los cometidos específicos de cada uno de estos servicios en relación a la tematica de la comunicación visual:</p>	<p>Con estas <i>consideraciones</i> generales es que proponemos disolver los lazos que provisoriamente vinculaban al ID con la UCPC, diferenciado claramente los cometidos específicos de cada uno de estos servicios en relación a la tematica de la comunicación visual.</p>	<p>01</p>
<p>subtítulo 2</p> <p>helvetica bold Cuerpo 9 Interlineado: 12 inter-espacio: 1-1 alineado: izquierda sin separación silábica</p>	<p>EL DESARROLLO CONCEPTUAL Y LA INVESTIGACIÓN</p> <p>En temas de comunicación visual al equipo permanente del ID</p> <p>La producción de obejtos de comunbicación diversa vinculados a las actividades de la Facultad para el equipo permanente de la UCPC. Por otra parte la aprobación de la Licenciatura por la Facultad, hoy en vías de mayor definición en conjunto con el Instituto Escuela de Bellas Artes, nos exige un mayor desarrollo disciplinar con vistas a la apertura de cursos y la necesaria producción de conocimientos necesarios para alcanzar una enseñanza de nivel universitario. En este sentido el Instituto de diseño propone al <i>Consejo la consolidación del equipo interno de Comunicación Visual con la apertura de un llamado a</i></p>	<p>El desarrollo conceptual y la investigación en temas de comunicación visual al equipo permanente del ID</p> <p>La producción de obejtos de comunbicación diversa vinculados a las actividades de la Facultad para el equipo permanente de la UCPC.</p> <p>Por otra parte la aprobación de la Licenciatura por la Facultad, hoy en vías de mayor definición en conjunto con el Instituto Escuela de Bellas Artes, nos exige un mayor desarrollo disciplinar con vistas a la apertura de cursos y la necesaria producción de conocimientos necesarios para alcanzar una enseñanza de nivel universitario.</p> <p>En este sentido el Instituto de diseño propone al Consejo la consolidación del equipo interno de Comunicación Visual con la apertura de un llamado a aspirantes, Grado 3, con perfil de Diseñador gráfico en el Cargo N° vacante recientemente del equipo permanente del ID.</p>	<p>01</p>
<p>pie de coleccion</p> <p>letter gothic regular Cuerpo 8 Interlineado: 10 alineado: izquierda</p>	<p>cuadeno id_ei01</p>	<p>01</p>	<p>número de página</p>
<p>letter gothic regular Cuerpo 8 Interlineado: 10 alineado: izquierda</p>	<p>letter gothic bold Cuerpo 8 Interlineado: 10 alineado: derecha numeración: dos digitos</p>		

> PE_cuadernos_imagenes

[1] Quizas hoy estamos en condiciones de intentar un desarrollo independiente de los cometidos ya que la Facultad en estos dos años a vivido y se ha acostumbrado a una presencia significativa y extraordinaria para nuestra casa de estudios de los temas de comunicación visual como producto de la gestión del germen del laboratorio.



cuadeno idD_ei01

[1] Quizas hoy estamos en condiciones de intentar un desarrollo independiente de los cometidos ya que la Facultad en estos dos años a vivido y se ha acostumbrado a una presencia significativa y extraordinaria para nuestra casa de estudios de los temas de comunicación visual como producto de la gestión del germen del laboratorio.



01

> PE_cuadernos_imagenes

[1] Quizas hoy estamos en condiciones de intentar un desarrollo independiente de los cometidos ya que la Facultad en estos dos años a vivido y se ha acostumbrado a una presencia significativa y extraordinaria para nuestra casa de estudios de los temas de comunicación visual como producto de la gestión del germen del laboratorio.

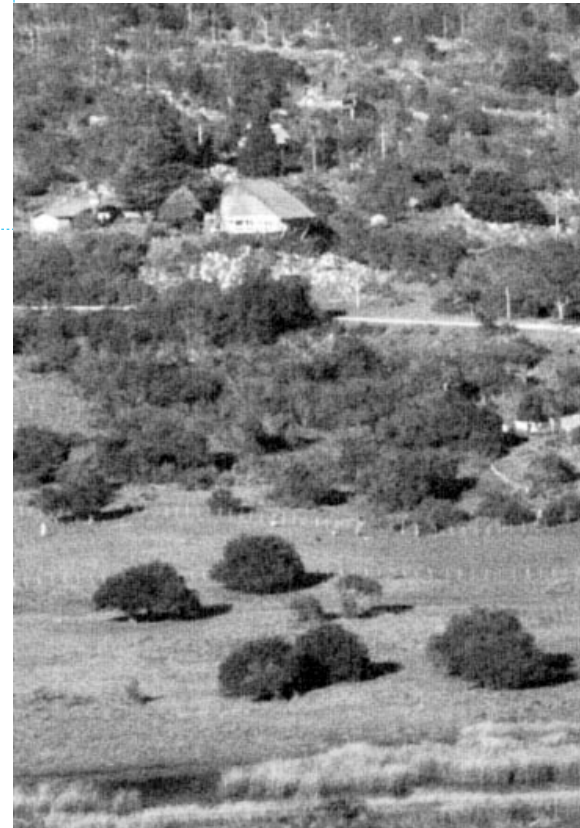

> PE_cuadernos_imagenes

[1] Quizas hoy estamos en condiciones de intentar un desarrollo independiente de los cometidos ya que la Facultad en estos dos años a vivido y se ha acostumbrado a una presencia significativa y extraordinaria para nuestra casa de estudios de los temas de comunicación visual como producto de la gestión del germen del laboratorio.



> PE_cuadernos_imagenes

[1] Quizas hoy estamos en condiciones de intentar un desarrollo independiente de los cometidos ya que la Facultad en estos dos años a vivido y se ha acostumbrado a una presencia significativa y extraordinaria para nuestra casa de estudios de los temas de comunicaci3n visual como producto de la gesti3n del germen del laboratorio.



> PE_cuadernos_imagenes



> PE_cuadernos_tapa

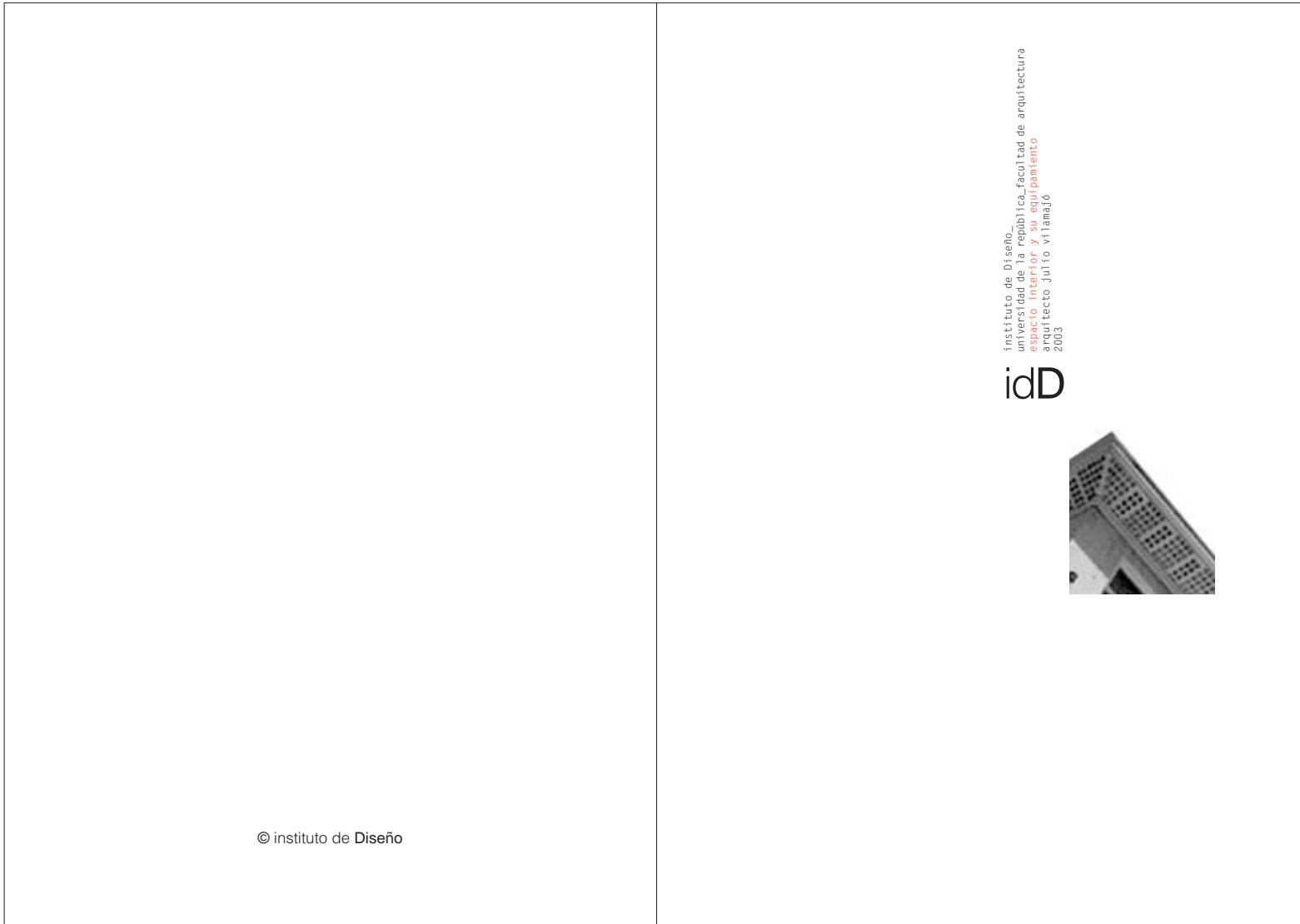

> PE_cuadernos_retro de tapa/portadilla inicial

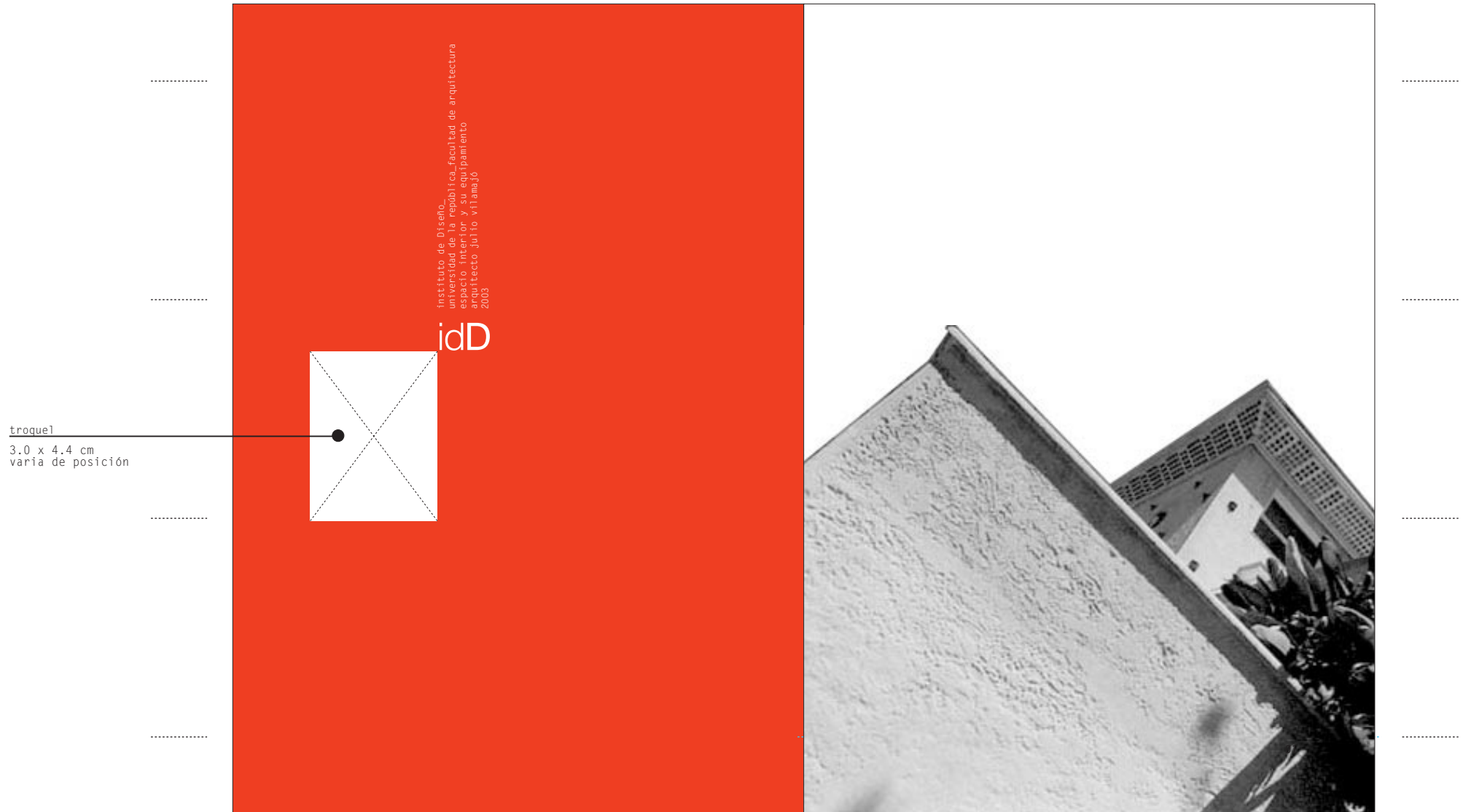

> PE_cuadernos_geometría tapas

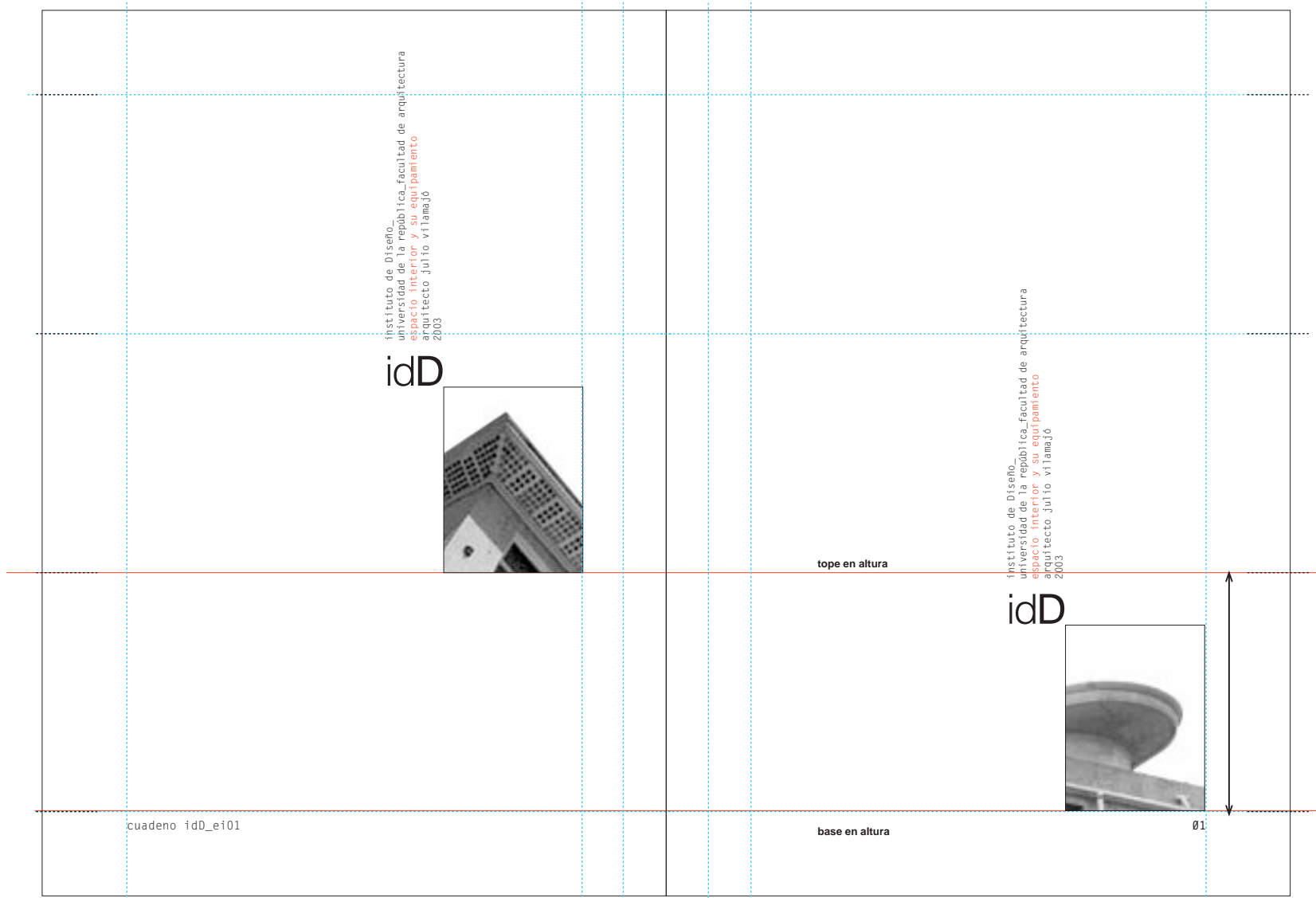

> PE_cuadernos_geometría tapas

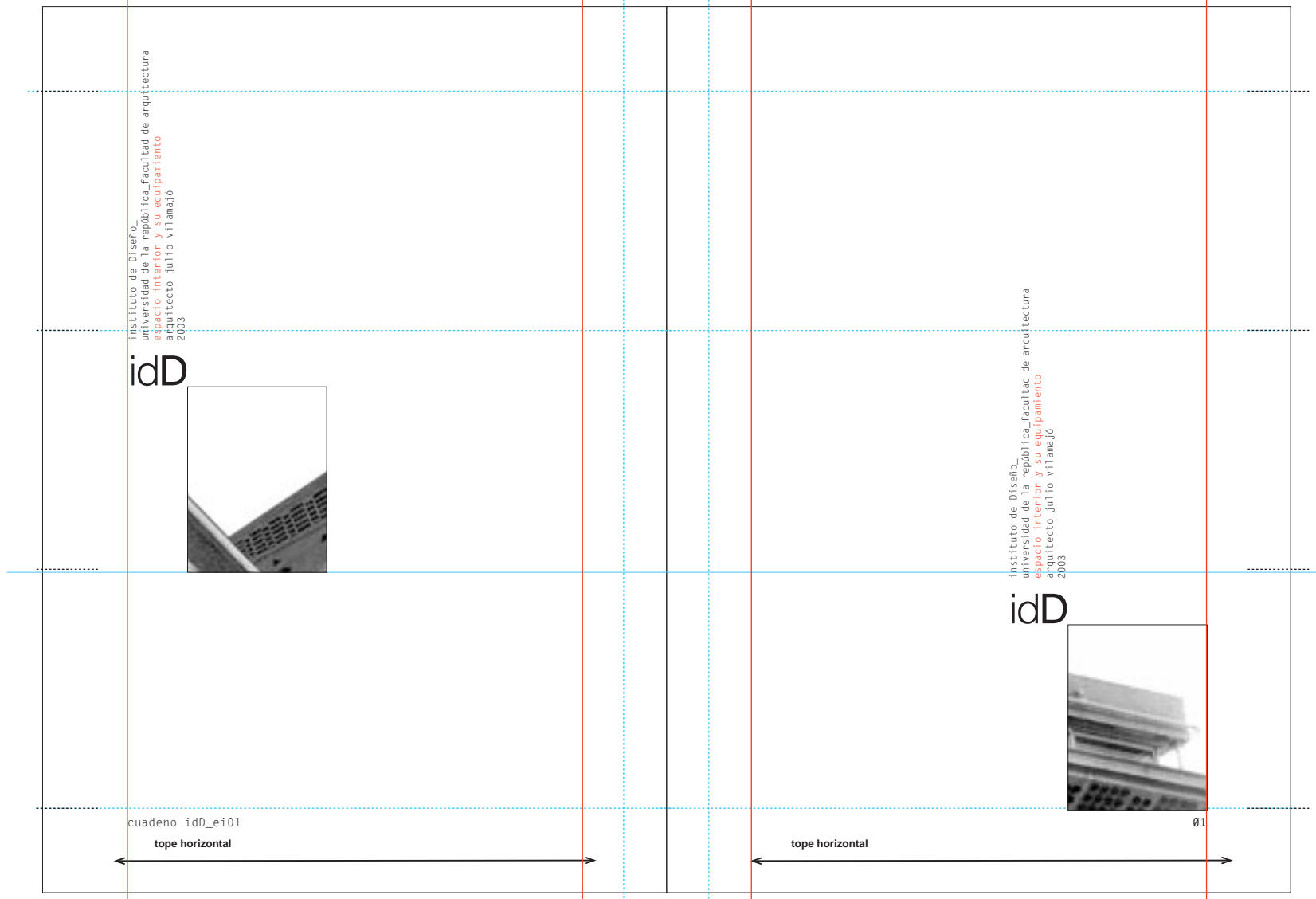

> PE_cuadernos_geometría tapas

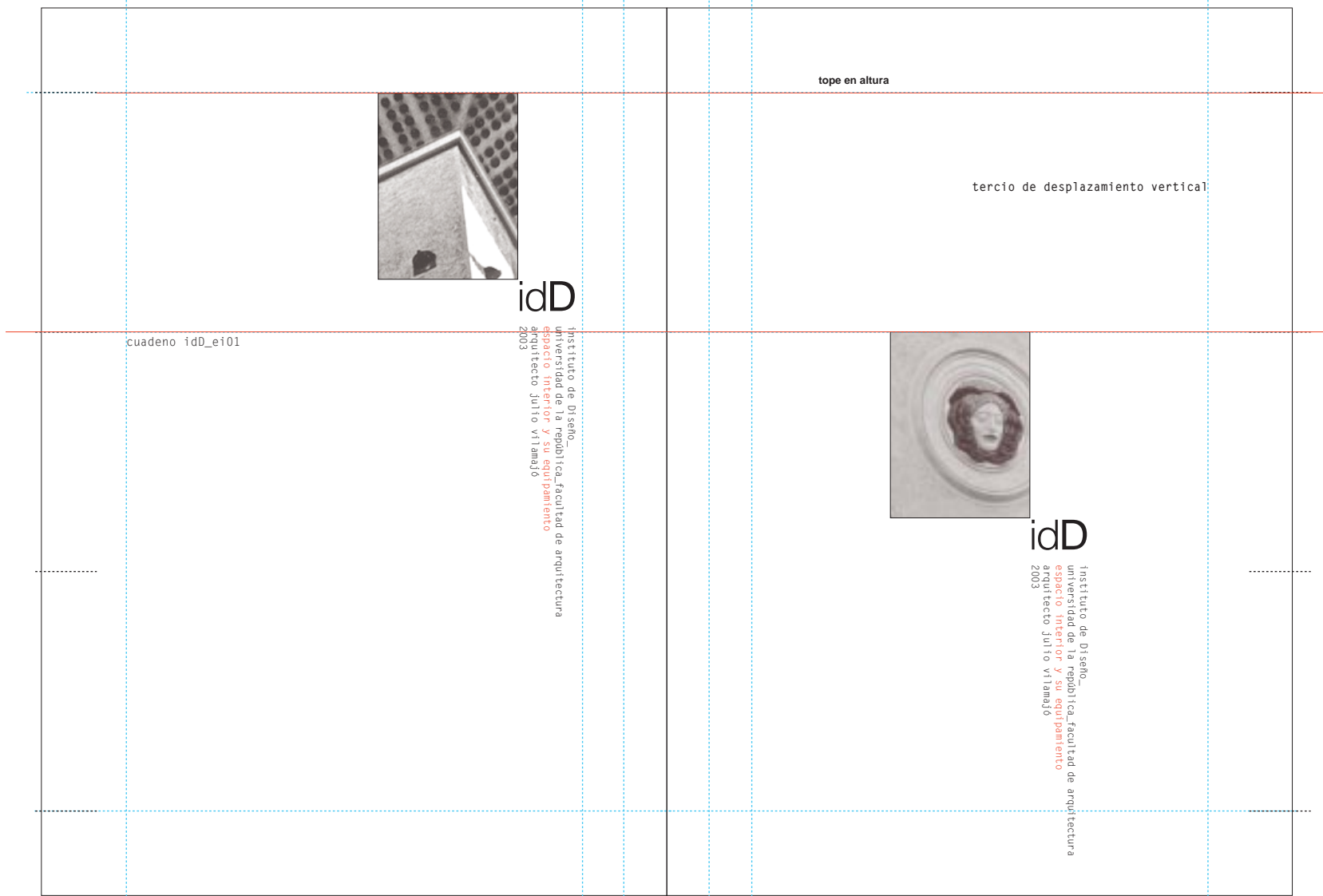

> PE_cuadernos_geometría tapas

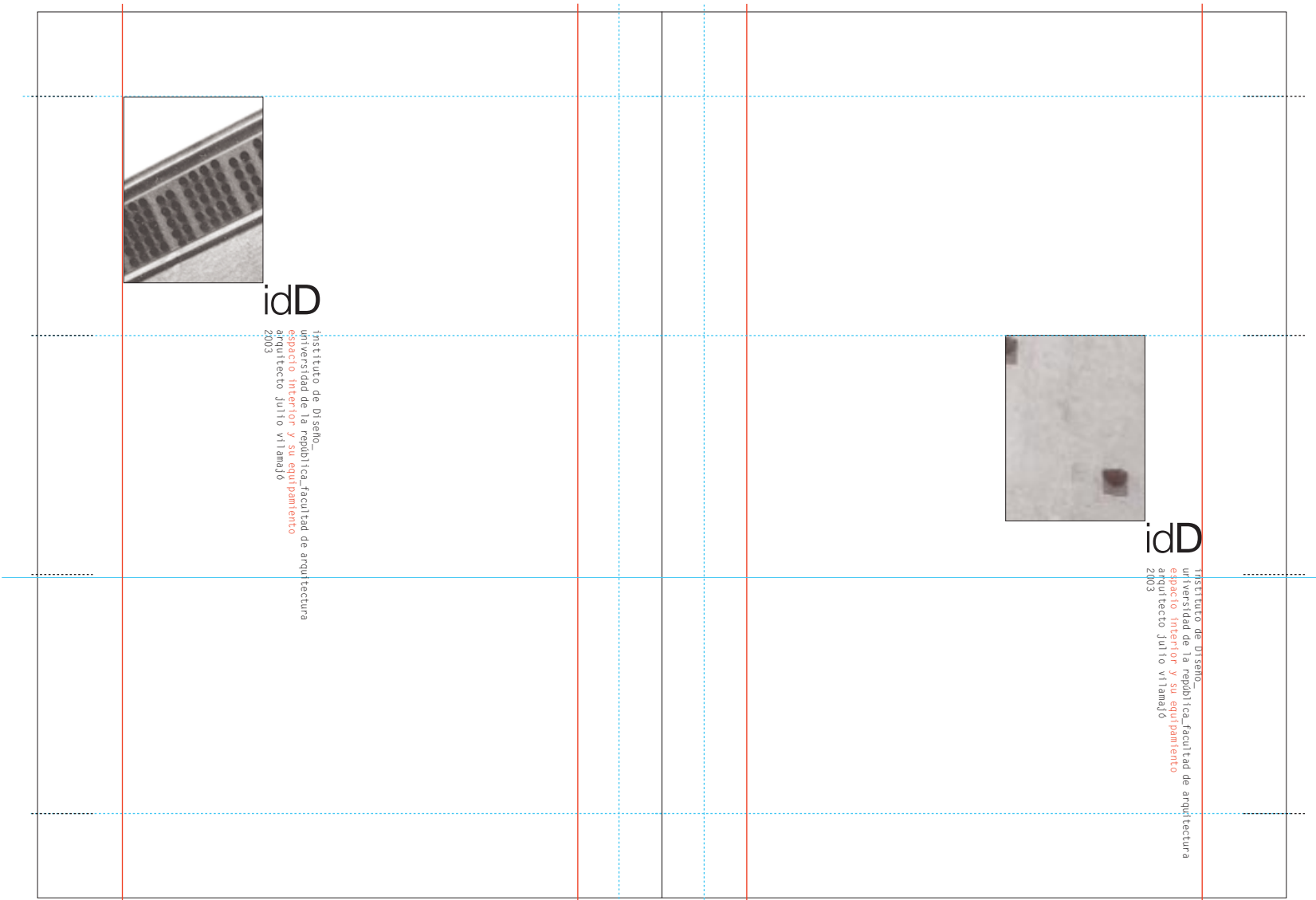

> PE_cuadernos_tapines

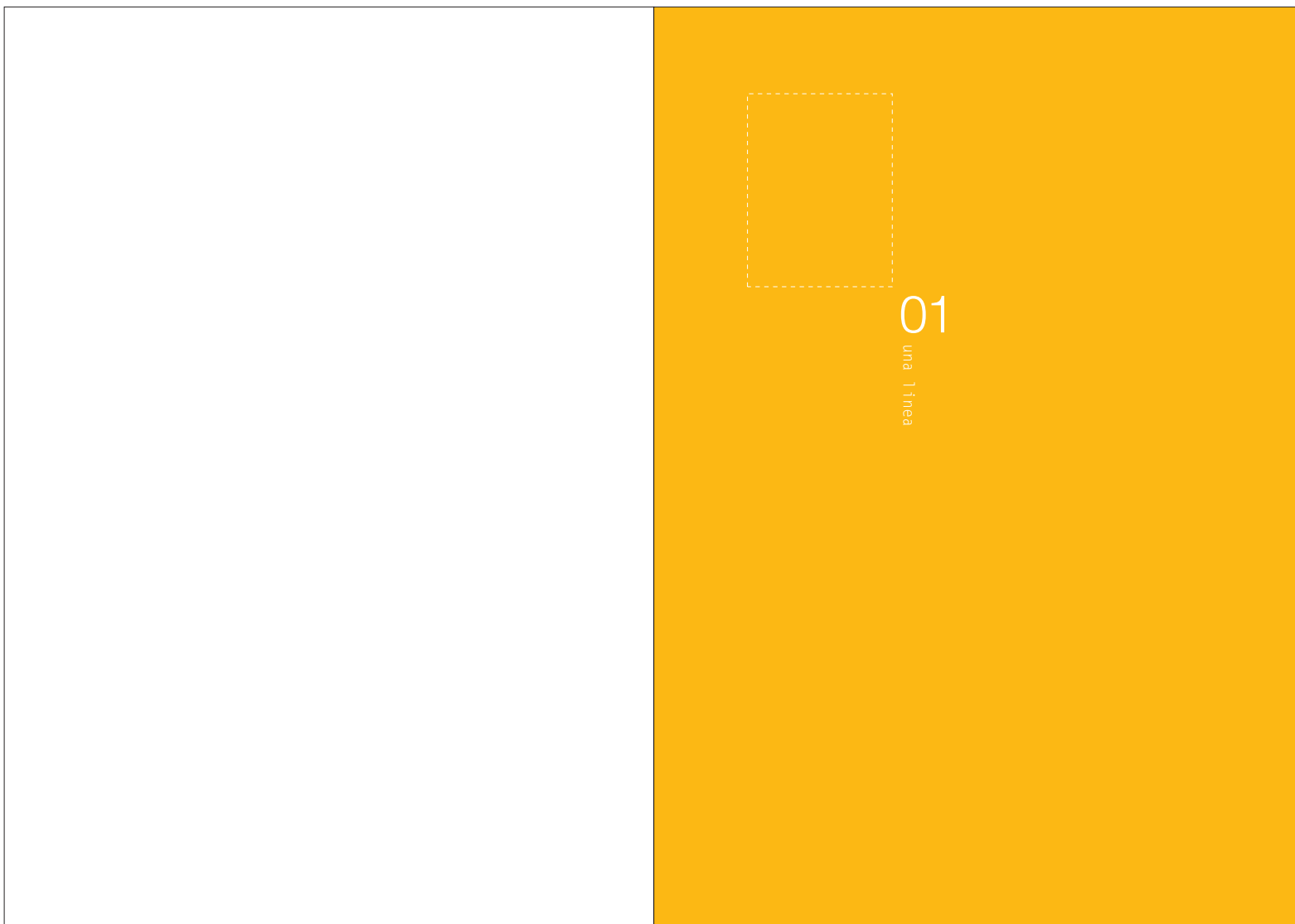

> PE_cuadernos_tapines

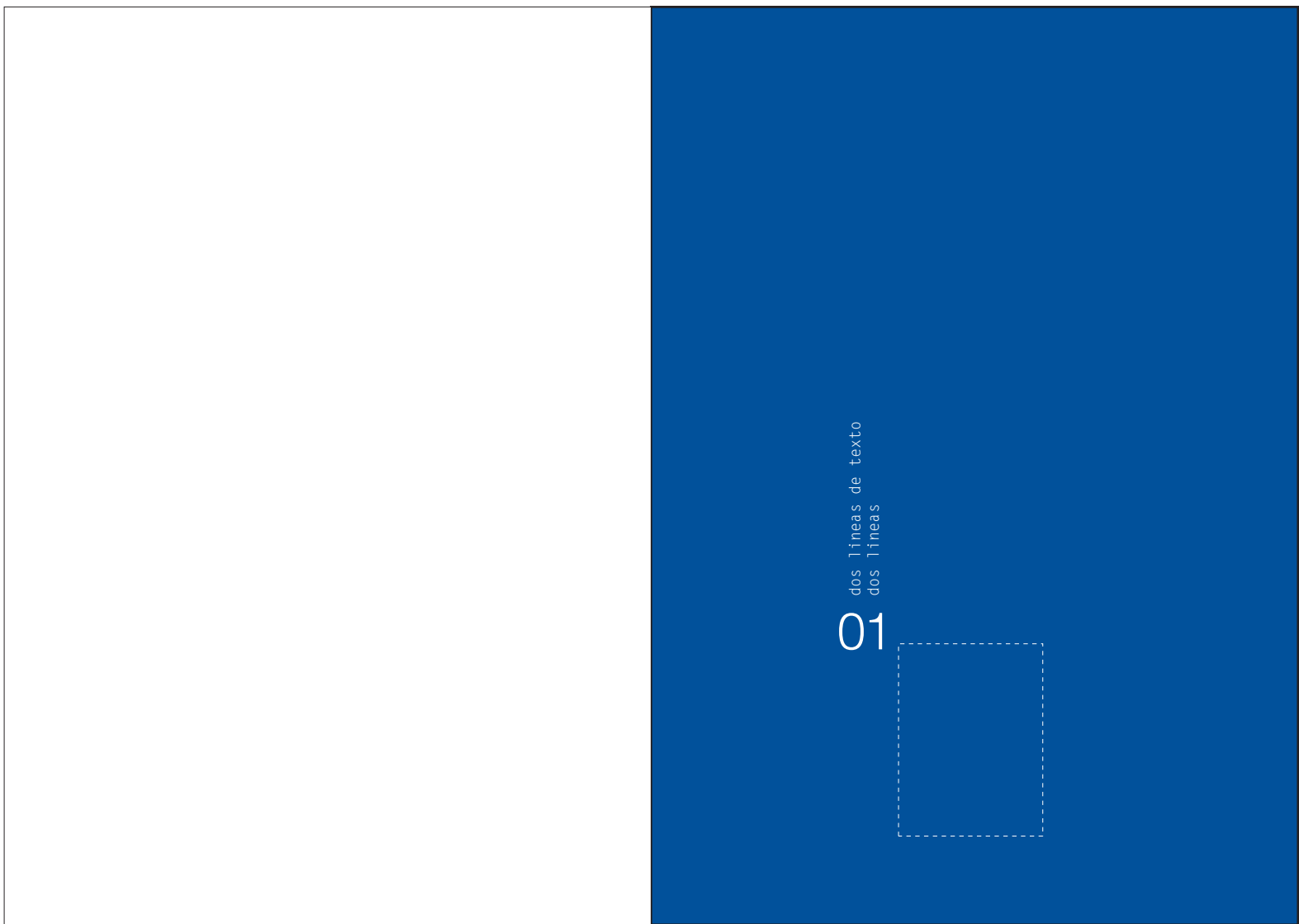

> PE_cuadernos_tapines

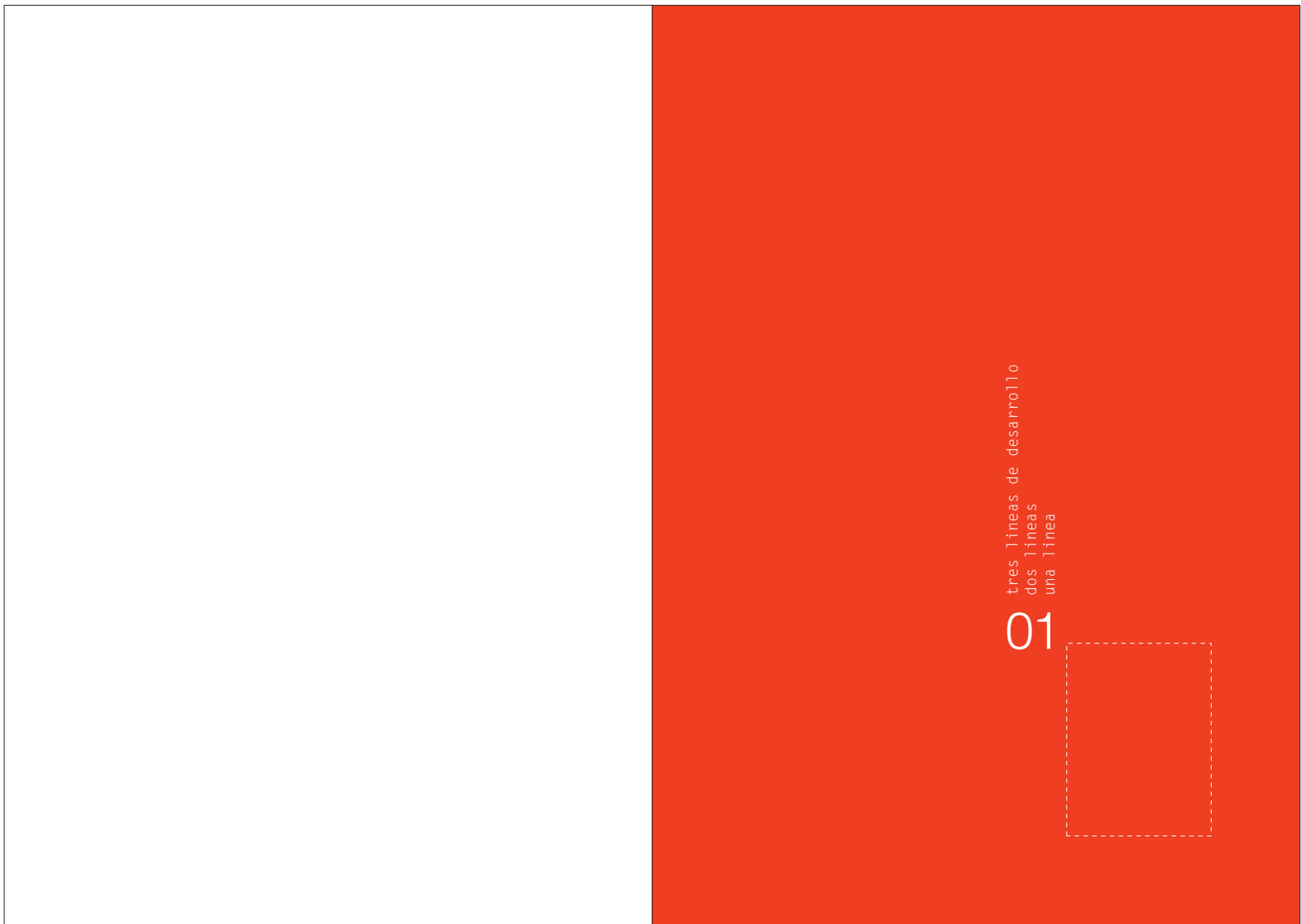

programa sitio web idD



> WWW_divulgación idD _arquitectura de la información

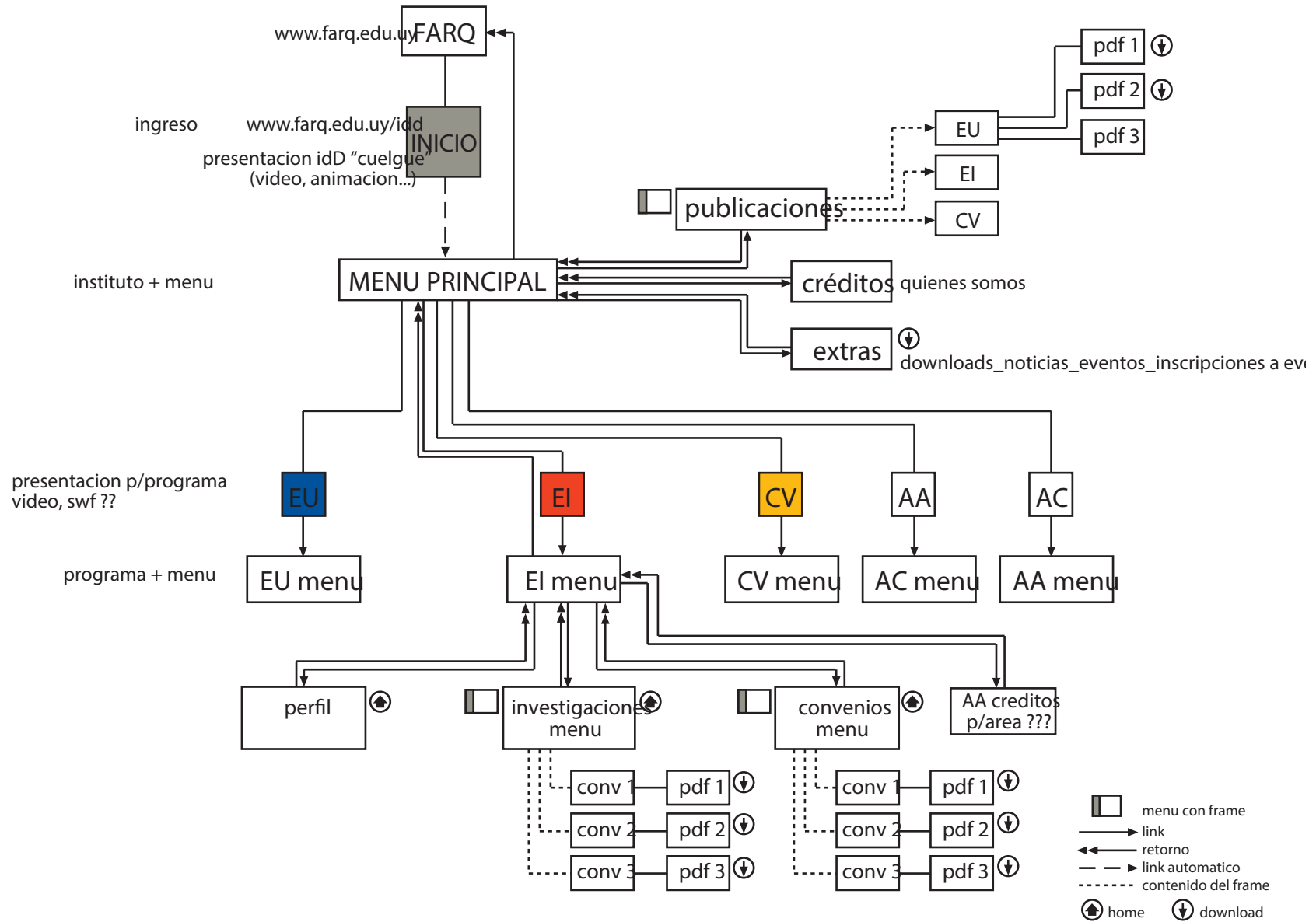

fin



Helvetica Regular